

**Well**  
*MIX*

МОНОБЛОЧНЫЕ НАСОСЫ

**NBW**



КАТАЛОГ 2023

## Общие сведения

Насосы серии NBW предназначены для перекачивания чистой воды и жидкостей, химически не агрессивных к материалам насоса.

Насосы являются стандартными одноступенчатыми несамовсасывающими с горизонтально расположенным валом, осевым всасывающим и радиальным напорным патрубками.

Присоединение трубопроводов к насосу фланцевое.

Размеры и номинальные характеристики соответствуют стандарту EN 733.

Подача насосов составляет от 0 до 500 м<sup>3</sup>/ч, напор от 0 до 131 м.

Температура перекачиваемой жидкости от -10 °С до +120 °С.

## Области применения

- системы повышения давления в коммунальном водоснабжении
- системы повышения давления в производственных зданиях
- системы водоподготовки
- системы пожаротушения
- перекачивание жидкости в системах отопления, кондиционирования, вентиляции
- системы орошения
- циркуляция в климатических системах

## Модельный ряд

Табл. 1

Параметр	Модель							
	50-32	65-40	65-50	80-65	100-80	125-100	150-125	200-150
Номинальный расход, м <sup>3</sup> /ч	14-19	24-37	52-78	60-153	77-193	102-305	120-330	290-500
Номинальный напор, м	12,5-84	11,5-75	12-69	16,5-127	9-121	11-131	9,5-74	11,5-58
Температура перекачиваемой жидкости, °С	-10... +120							
Максимальный КПД, %	51-66	63-72	56-78	65-79	68-80	76-81	74-79	75-81
Максимальное давление, бар	16							
Мощность эл/двигателя, 2 полюса, кВт	0,75-15	1,1-18,5	2,2-18,5	4-90	4-90	15-160	45-90	-
Мощность эл/двигателя, 4 полюса, кВт	-	-	-	3-15	3-30	4-45	5,5-37	11-132
Фланец всасывающего патрубка, DN	50	65	65	80	100	125	150	200
Фланец напорного патрубка, DN	32	40	50	65	80	100	125	150

## Расшифровка обозначения

Пример обозначения: NBW 80-65-250-22,0/2-380-(2)G-BQQE

	NBW	80	- 65	- 250	- 22,0	/2	- 380	- G	- BQQE
Моноблочный одноступенчатый насос с горизонтальным расположением вала									
Номинальный диаметр всасывающего патрубка (DN)									
Номинальный диаметр напорного патрубка (DN)									
Номинальный диаметр рабочего колеса, мм									
Номинальная мощность двигателя, кВт									
Количество полюсов электродвигателя									
Напряжение питания электродвигателя, В									
Код материала корпуса насоса									
<ul style="list-style-type: none"><li>• G – чугун HT200</li><li>• S – нержавеющая сталь AISI 304</li><li>• 2S – нержавеющая сталь AISI 304 и наличие 2 рабочих колёс</li></ul>									
Код типа торцевого уплотнения и резиновых деталей									
<ul style="list-style-type: none"><li>• Н – картриджного типа</li><li>• В – сильфонного типа</li><li>• Q – карбид кремния</li><li>• U – карбид вольфрама</li><li>• С – графит</li><li>• Е – EPDM (этилен-пропиленовый каучук)</li><li>• V – Viton</li></ul>									

## Условия эксплуатации

Насос не предназначен для установки в условиях воздействия агрессивных и взрывоопасных сред. Относительная влажность воздуха не должна превышать 95%, температура окружающей среды должна находиться в диапазоне от -10 °С до +50 °С.

Если температура окружающей среды превышает рекомендованную максимальную температуру или максимальную высоту над уровнем моря, то эксплуатировать электродвигатель в режиме полной нагрузки не рекомендуется по причине недостаточного охлаждения. В таких случаях необходимо использовать электродвигатель большей мощности.

## Конструкция

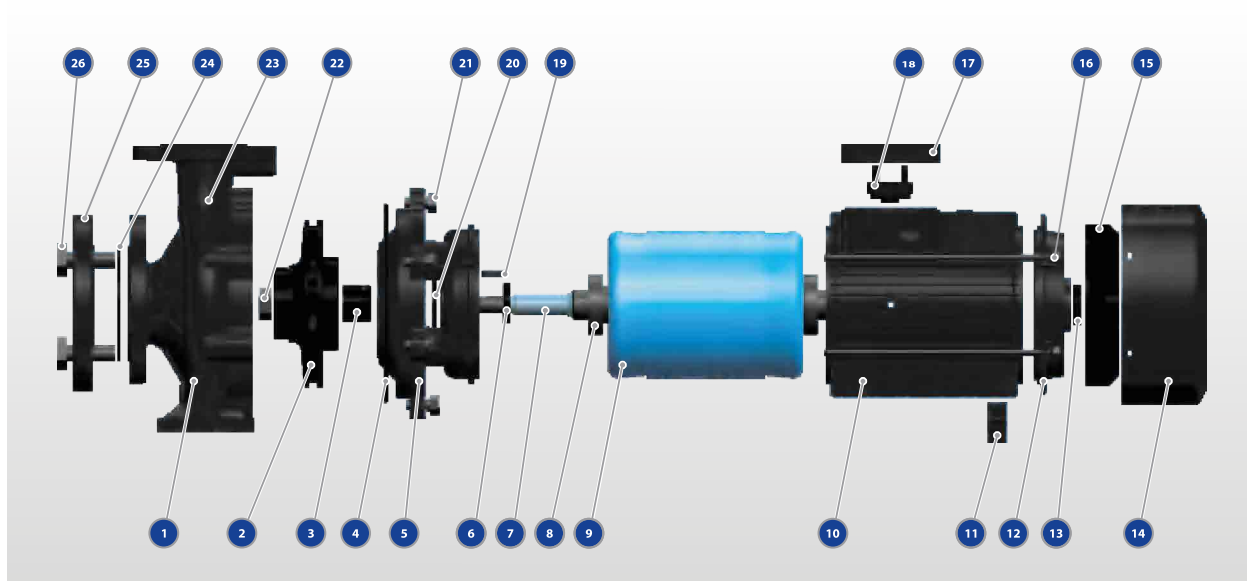

№	Деталь	Материал
1	Корпус насоса	нерж. сталь AISI 304/чугун HT200
2	Рабочее колесо	чугун HT200
3	Торцевое уплотнение	
4	Уплотнительное кольцо	резина
5	Фонарь	чугун HT200
6	Уплотнение вала	резина
7	Вал	нерж. сталь AISI 304
8	Подшипник	
9	Ротор	углеродистая сталь
10	Корпус двигателя	алюминий
11	Дополнительная опора	пластик
12	Задняя крышка	чугун
13	Уплотнение вала	резина
14	Крышка вентилятора	алюминий
15	Вентилятор охлаждения	пластик
16	Крепёжный болт	сталь
17	Крышка платы управления	алюминий
18	Плата управления	пластик
19	Крепление рабочего колеса	сталь
20	Защитный экран	резина
21	Крепёжный болт	сталь
22	Гайка рабочего колеса	оцинкованная сталь
23	Выпускной клапан	латунь
24	Прокладка фланца	резина
25	Ответный фланец	оцинкованная сталь
26	Болты фланца	сталь

## Опоры

Насосы NBW имеют 2 исполнения опор в зависимости от размера и веса насоса

Рис.2 Исполнение 1



Рис. 3 Исполнение 2



## Электродвигатель

Насосы NBW оснащаются стандартными электродвигателями закрытого типа с вентиляторным охлаждением. Частота вращения составляет 2900 об/мин (2-полюсные) или 1450 об/мин (4-полюсные). Мощность 2-полюсных двигателей составляет от 0,75 до 160 кВт, мощность 4-полюсных двигателей - от 3 до 132 кВт. Питание электродвигателя осуществляется от сети с напряжением 380В и частотой 50 Гц. Степень пыле- и влаго-защиты: IP55, класс F.

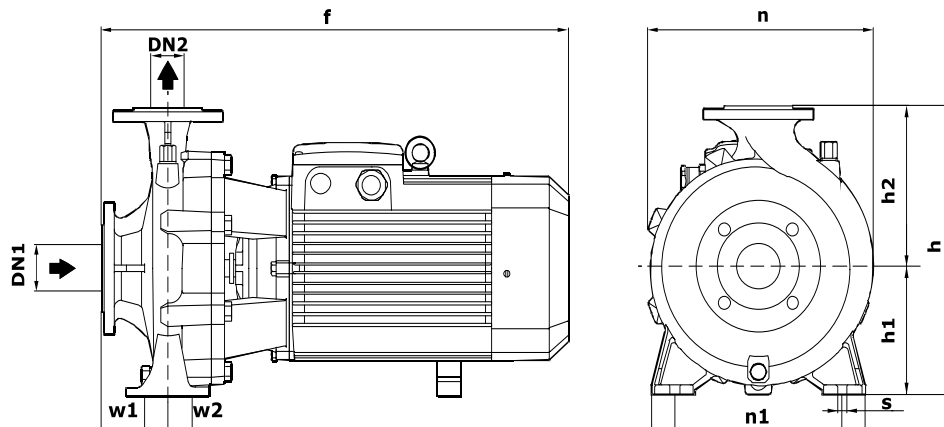
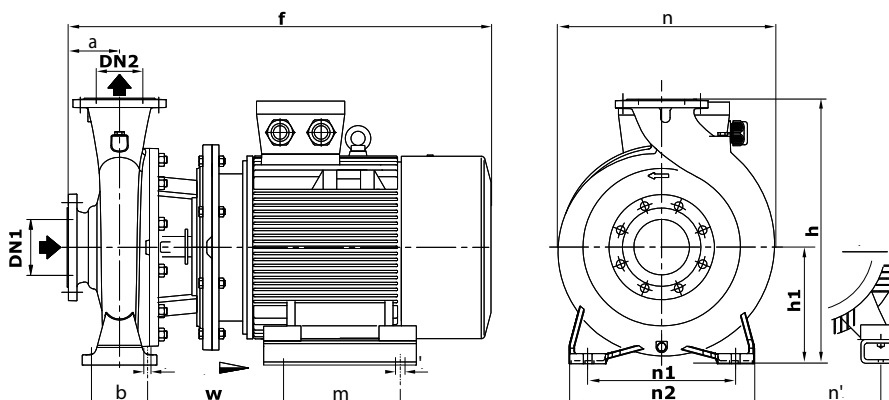
## Подбор насосов

При подборе насоса необходимо учитывать следующие данные:

- требуемые расход и давление;
- потери давления из-за перепада высот ( $H_{geo}$ );
- потери на трение в трубопроводе ( $H_{ff}$ );
- КПД в рабочей точке;
- значение NPSH.

### Рабочая точка насоса

Исходя из значений необходимых расхода и напора, можно выбрать подходящую линейку насосов из серии NBW по табл. 1 (стр. 2). Модель насоса из подходящей линейки выбирается на основе графиков характеристик, приведённых в разделе «Диаграммы характеристик и технические данные».

Рис.4. Пример графиков напор-расход, мощность, КПД, NPSH

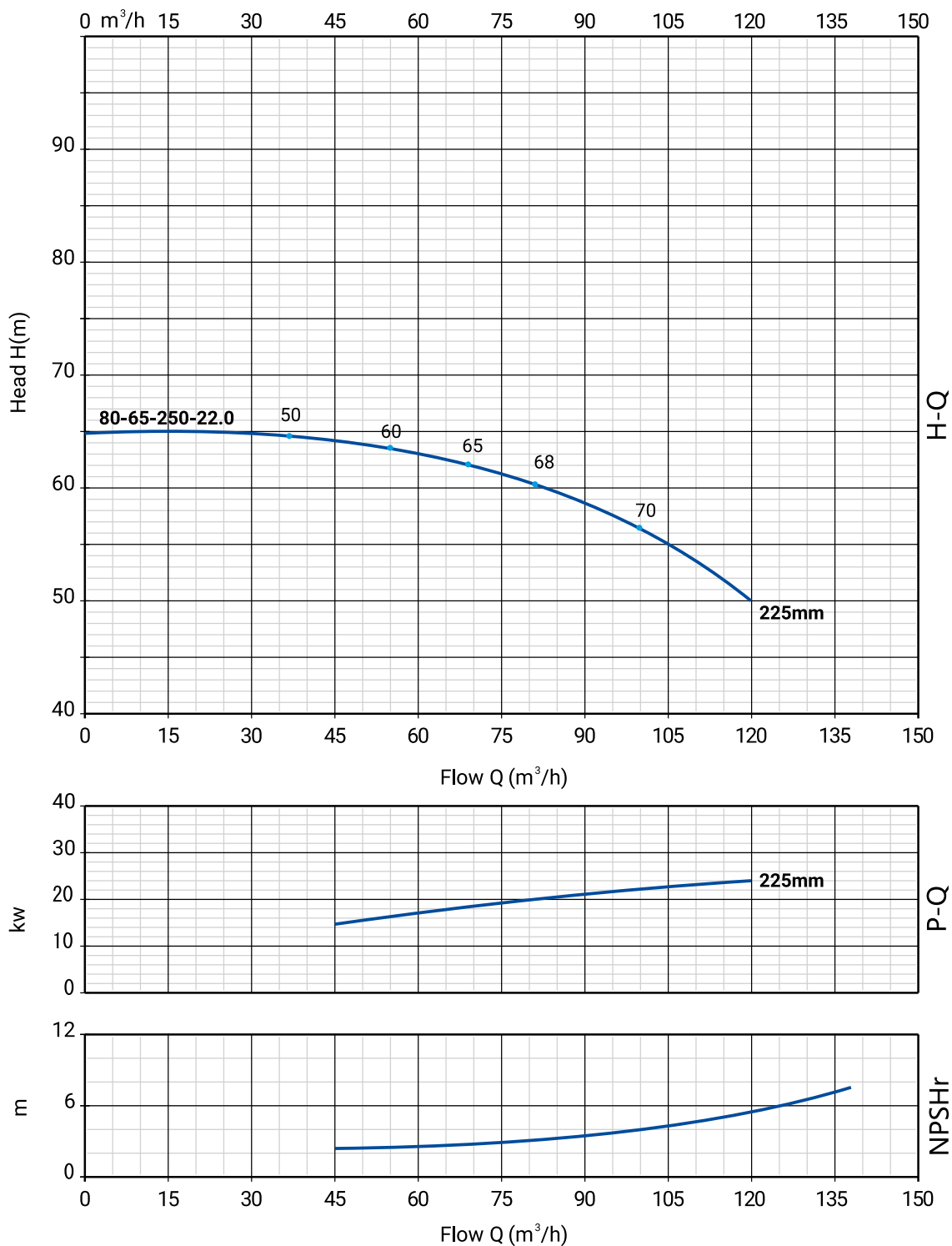

## КПД

При выборе насоса необходимо стремиться к тому, чтобы выбранный насос работал в режиме максимального КПД. Перед определением КПД необходимо определить режим работы насоса.

Если предполагается режим работы насоса при постоянном расходе, то следует выбирать такой насос, у которого КПД в данной точке наиболее близок к максимальному.

Если же предполагается режим работы насоса с изменяющимися характеристиками или в условиях переменного водопотребления, то необходимо выбирать такой насос, у которого наибольший КПД достигается в пределах рабочего диапазона, в котором насос эксплуатируется большую часть своего рабочего времени. Если типоразмер насоса выбран на основании максимального расхода, то важно, чтобы рабочая точка всегда находилась справа на характеристике КПД ( $\eta$ ) для того, чтобы поддерживать КПД на высоком уровне при падении расхода.

## Давление на входе в насос и максимальное давление.

Максимальное давление складывается из давления работы насоса при нулевой подаче (на закрытую задвижку) и давления на входе насоса. Максимальное давление не должно превышать 16 бар.

## Расчёт минимального давления на входе в насос.

Расчёт входного давления «Н» рекомендуется в следующих ситуациях:

- при высокой температуре жидкости;
- когда фактический расход значительно превышает расчетный;
- когда всасывающий трубопровод имеет большую протяженность;
- когда существует значительное сопротивление на входе (фильтры, клапаны и т.п.);
- при низком давлении в системе.

Чтобы избежать кавитации убедитесь, что давление на входе в насос больше минимально допустимого.

Максимальная глубина всасывания «Н» в метрах может быть рассчитана следующим образом:

$H = P_b \times 10,2 - NPSH - H_f - H_v - H_s$ , где

**$P_b$**  – барометрическое давление, бар

(на уровне моря барометрическое давление может быть принято равным 1 бар)

**$NPSH$**  – параметр насоса, характеризующий всасывающую способность, м  
(может быть получен по кривой  **$NPSH$**  при максимальном расходе насоса)

**$H_f$**  – потери на трение во всасывающей трубе, м

**$H_v$**  – давление насыщенных паров жидкости, м

(может быть получено по таблице давления насыщенных паров, которое зависит от температуры жидкости)

**$H_s$**  – запас (минимум 0,5 м столба жидкости), м

Если в результате расчётов значение «Н» получилось отрицательным, то необходимо, чтобы давление на входе в насос было не ниже данного значения.

Если значение «Н» получилось положительным, то необходимо, чтобы разрежение на входе в насос было не более рассчитанного значения.

# NBW 50-32-125

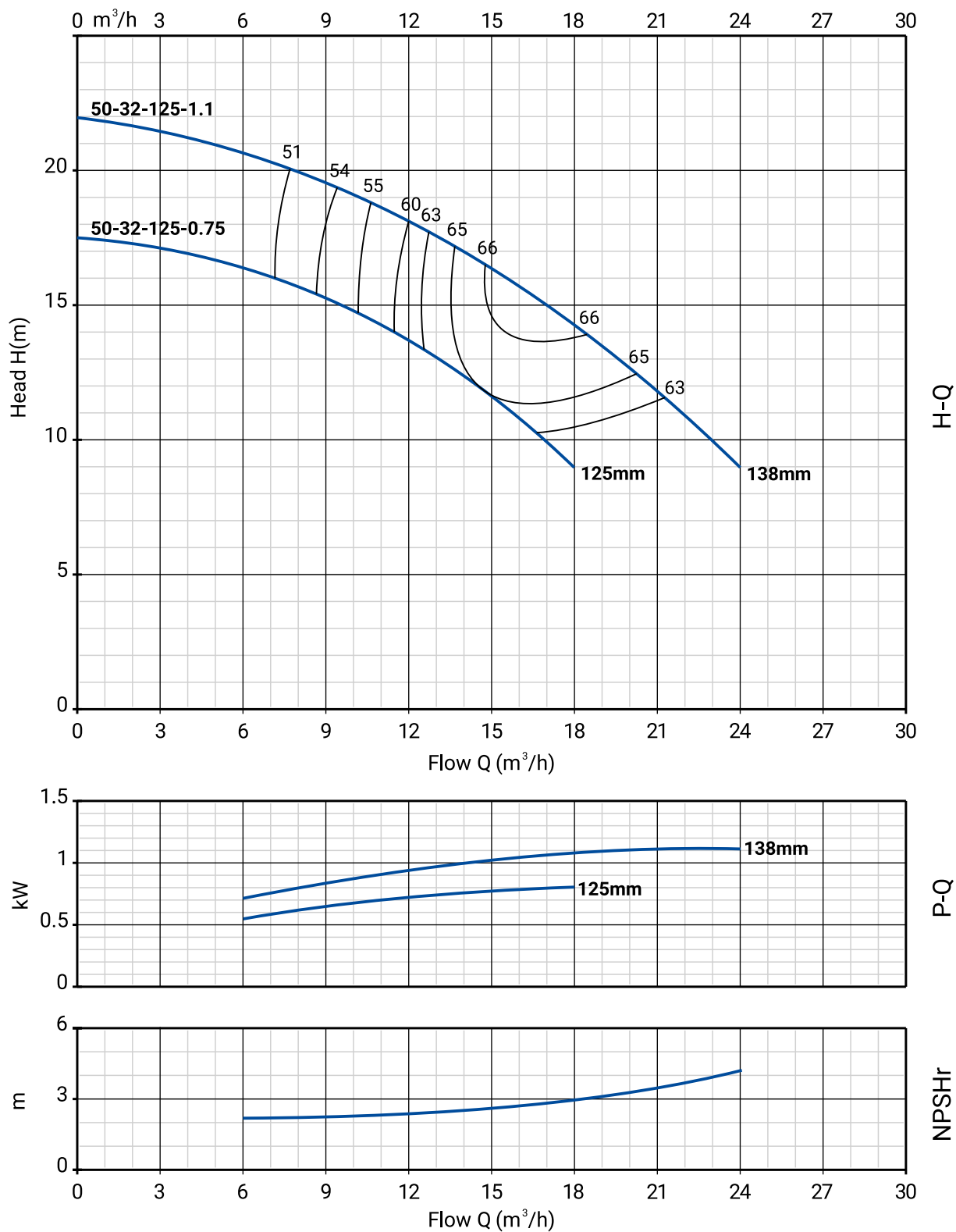

## Номенклатура

Модель	Артикул	Р, кВт	Q <sub>н</sub> , м <sup>3</sup> /ч	Н <sub>н</sub> , м
NBW 50-32-125-0.75/2-380-S-BQQE	21069999	0,75	14	12,5
NBW 50-32-125-1.1/2-380-S-BQQE	21069998	1,1	15	16,5

## Размеры

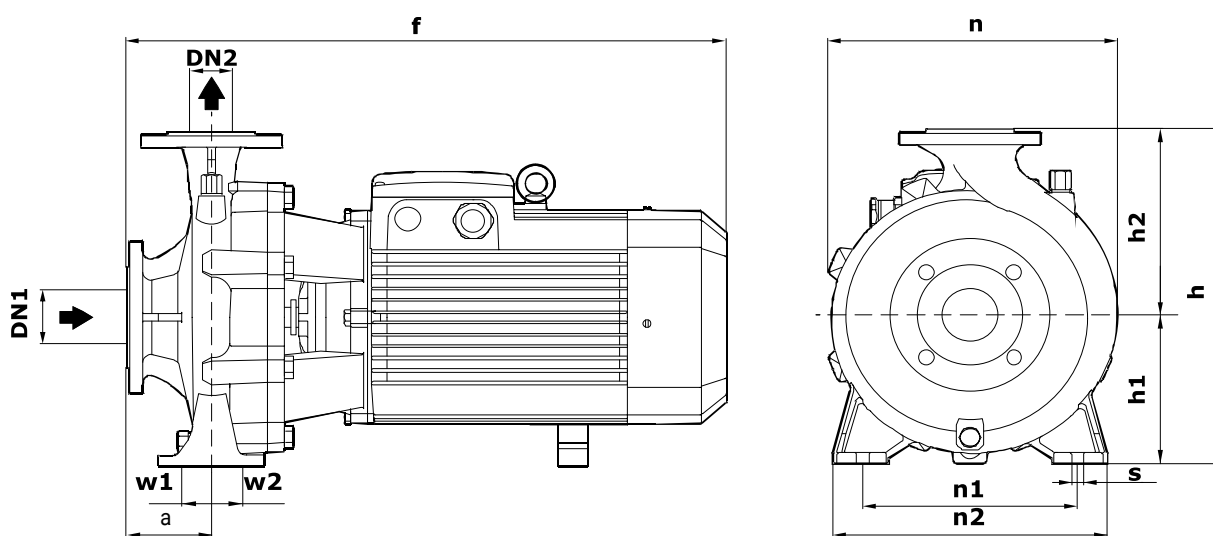

Модель	Габаритные и присоединительные размеры, мм										
	a	f	h	h1	h2	n	n1	n2	w1	w2	s
NBW 50-32-125-0.75/2-380-S-BQQE	80	435	255	114	141	202	140	190	35	35	15
NBW 50-32-125-1.1/2-380-S-BQQE	80	435	255	114	141	202	140	190	35	35	15

## NBW 50-32-160

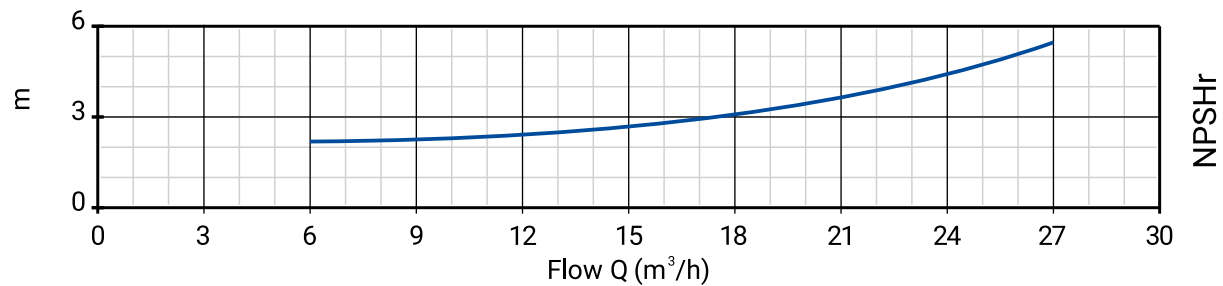
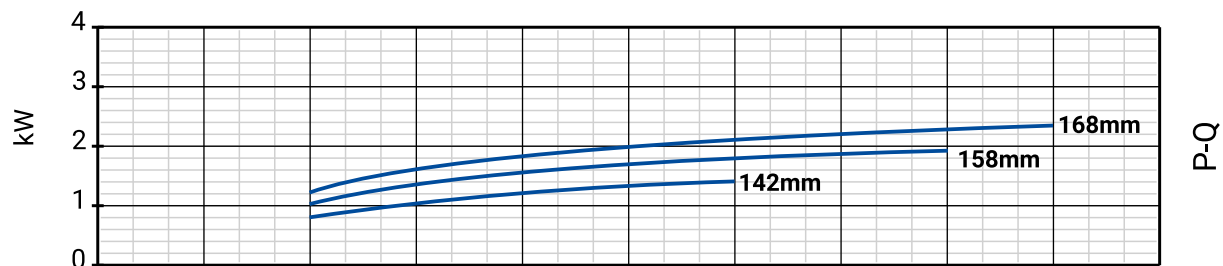
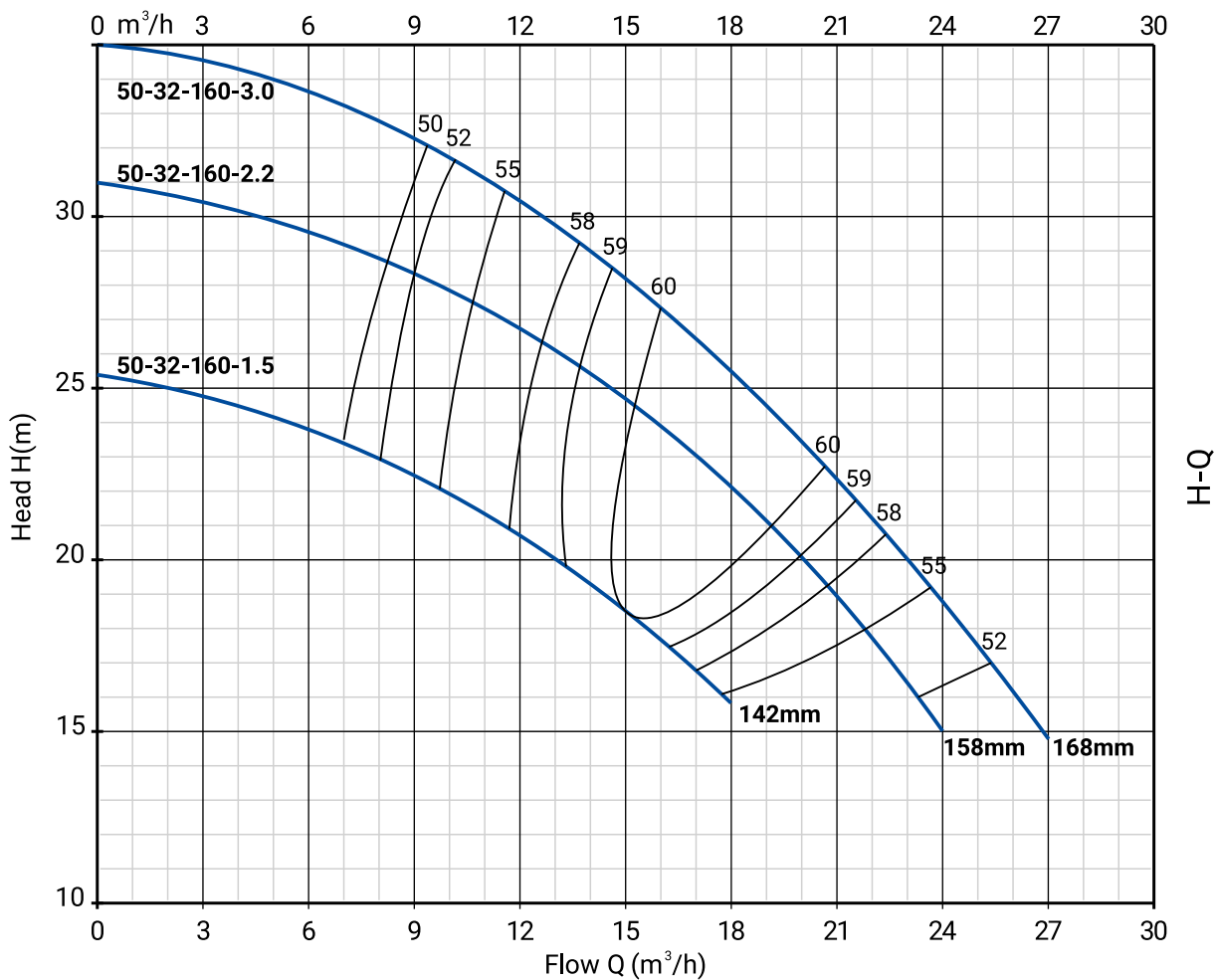

## Номенклатура

Модель	Артикул	Р, кВт	Q <sub>н</sub> , м <sup>3</sup> /ч	Н <sub>н</sub> , м
NBW 50-32-160-1.5/2-380-S-BQQE	21069997	1,5	15	18,5
NBW 50-32-160-2.2/2-380-S-BQQE	21069996	2,2	15	24,5
NBW 50-32-160-3.0/2-380-S-BQQE	21069995	3	16	27,5

## Размеры

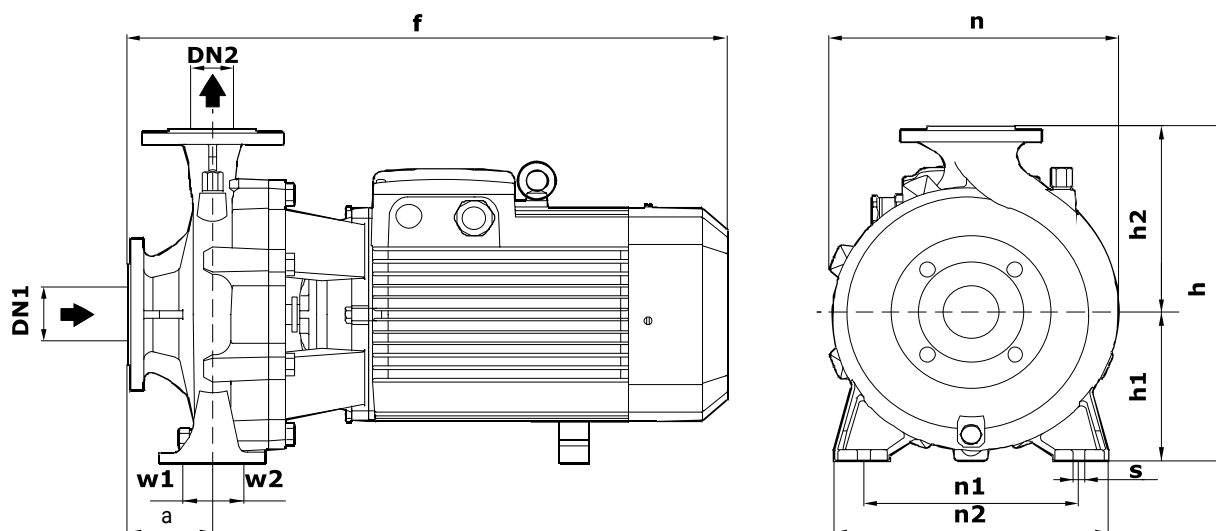

Модель	Габаритные и присоединительные размеры, мм										
	a	f	h	h1	h2	n	n1	n2	w1	w2	s
NBW 50-32-160-1.5/2-380-S-BQQE	83	435	295	133	162	245	190	245	35	35	15
NBW 50-32-160-2.2/2-380-S-BQQE	83	435	295	133	162	245	190	245	35	35	15
NBW 50-32-160-3.0/2-380-S-BQQE	83	470	295	133	162	245	190	245	35	35	15

# NBW 50-32-200

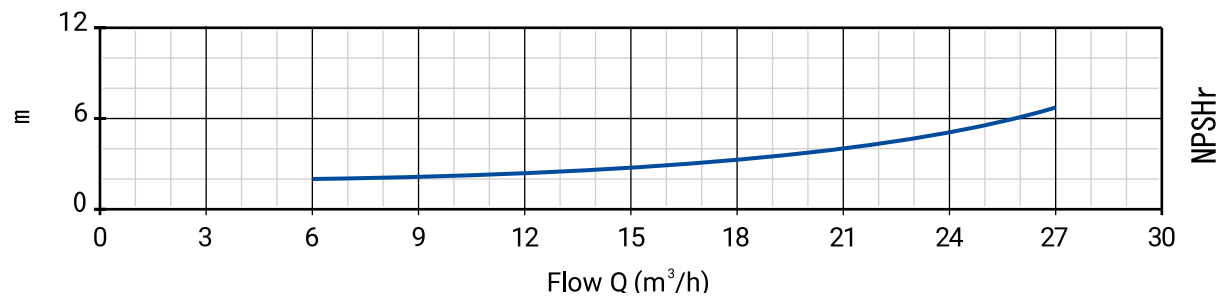
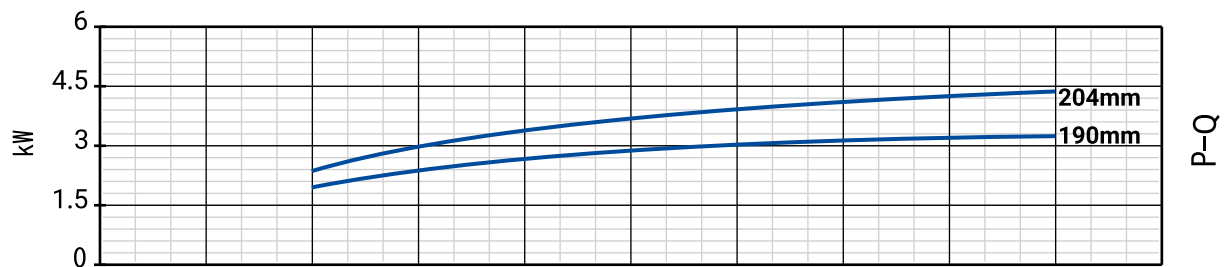
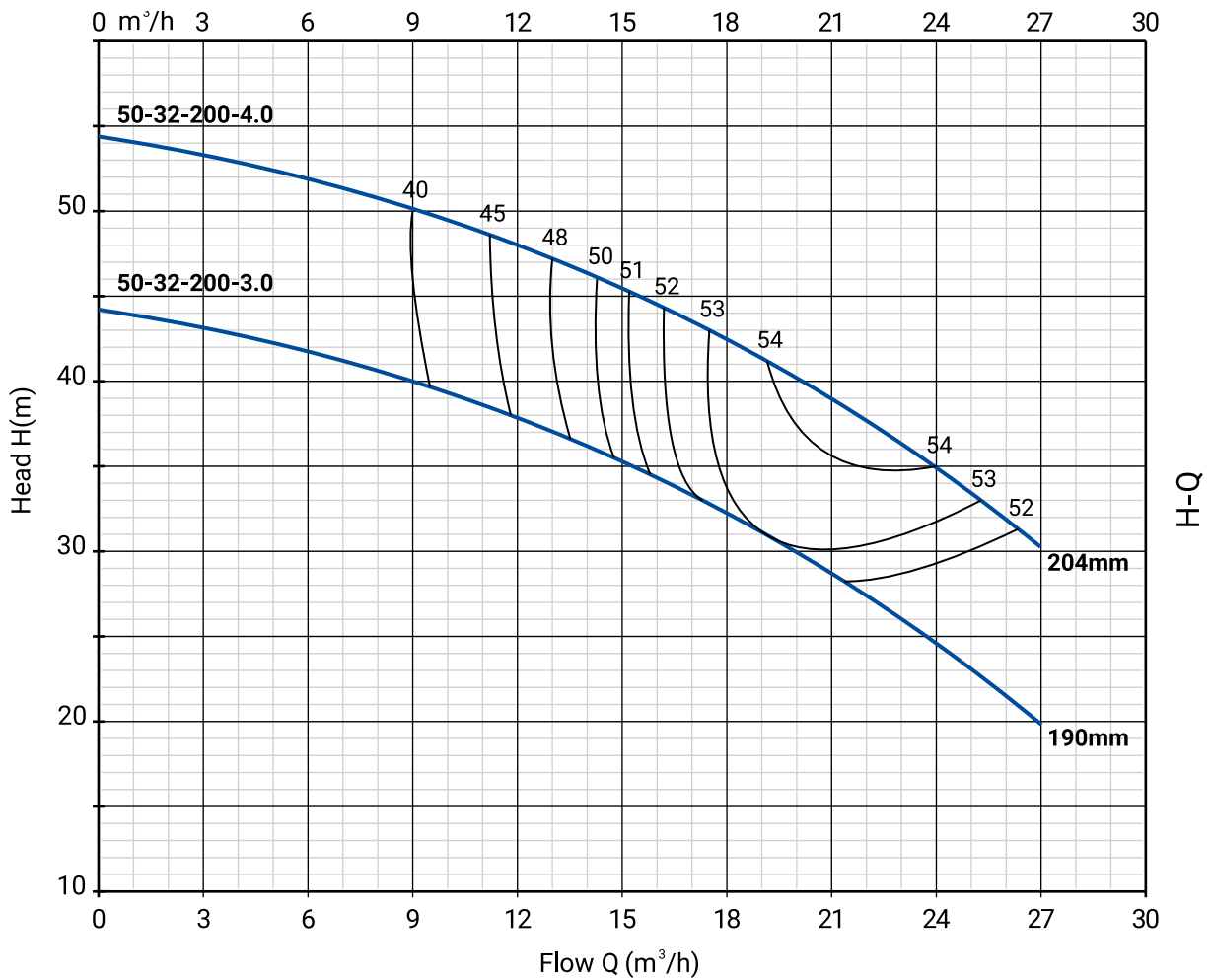

## Номенклатура

Модель	Артикул	Р, кВт	Q <sub>н</sub> , м <sup>3</sup> /ч	Н <sub>н</sub> , м
NBW 50-32-200-3.0/2-380-S-BQOE	21069994	3	19	30,5
NBW 50-32-200-4.0/2-380-S-BQOE	21069993	4	20	40

## Размеры

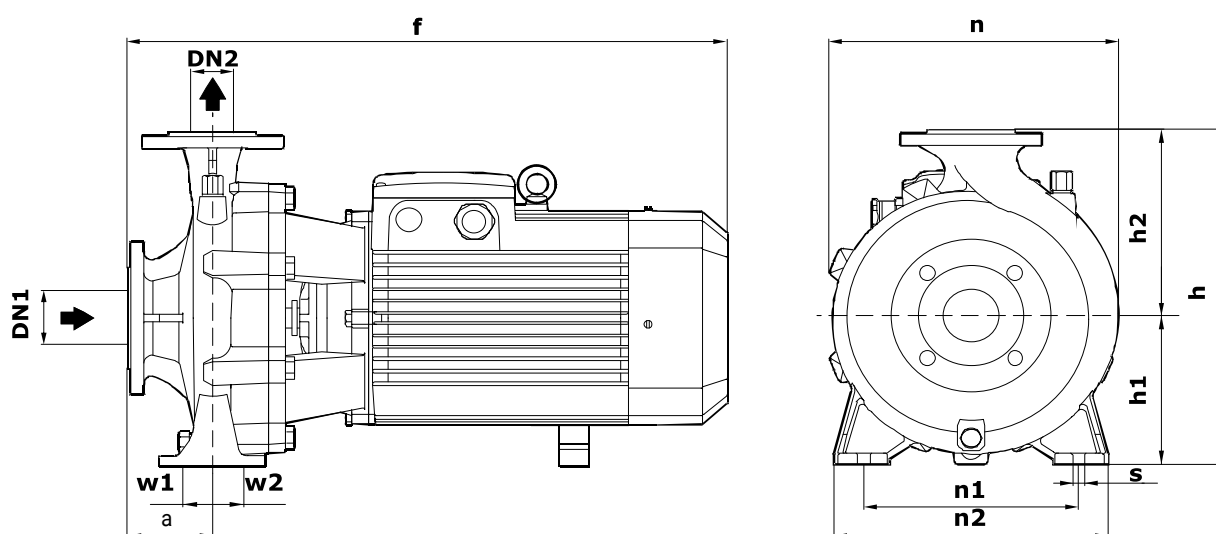

Модель	Габаритные и присоединительные размеры, мм										
	a	f	h	h1	h2	n	n1	n2	w1	w2	s
NBW 50-32-200-3.0/2-380-S-BQOE	82	490	342	161	181	265	190	240	35	35	15
NBW 50-32-200-4.0/2-380-S-BQOE	82	490	342	161	181	265	190	240	35	35	15

# NBW 50-32-250

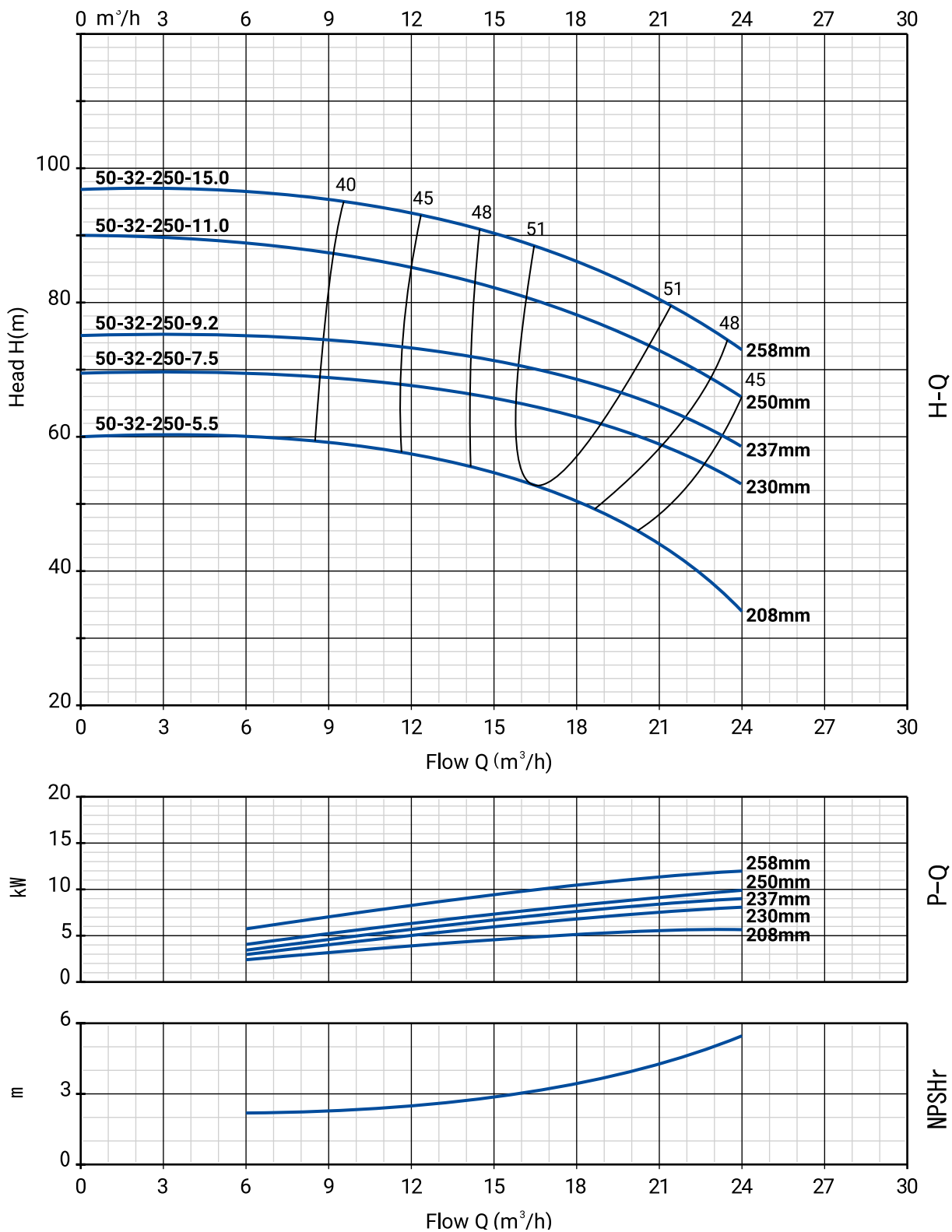

## Номенклатура

Модель	Артикул	Р, кВт	Qн, м³/ч	Нн, м
NBW 50-32-250-5.5/2-380-G-BQQE	21069992	7,5	16,5	51,5
NBW 50-32-250-7.5/2-380-G-BQQE	21069990	7,5	16	64,5
NBW 50-32-250-9.2/2-380-G-BQQE	21069989	9,2	17,5	69
NBW 50-32-250-11.0/2-380-G-BQQE	21069988	11	18	78
NBW 50-32-250-15.0/2-380-G-BQQE	21069987	15	19	84

## Размеры

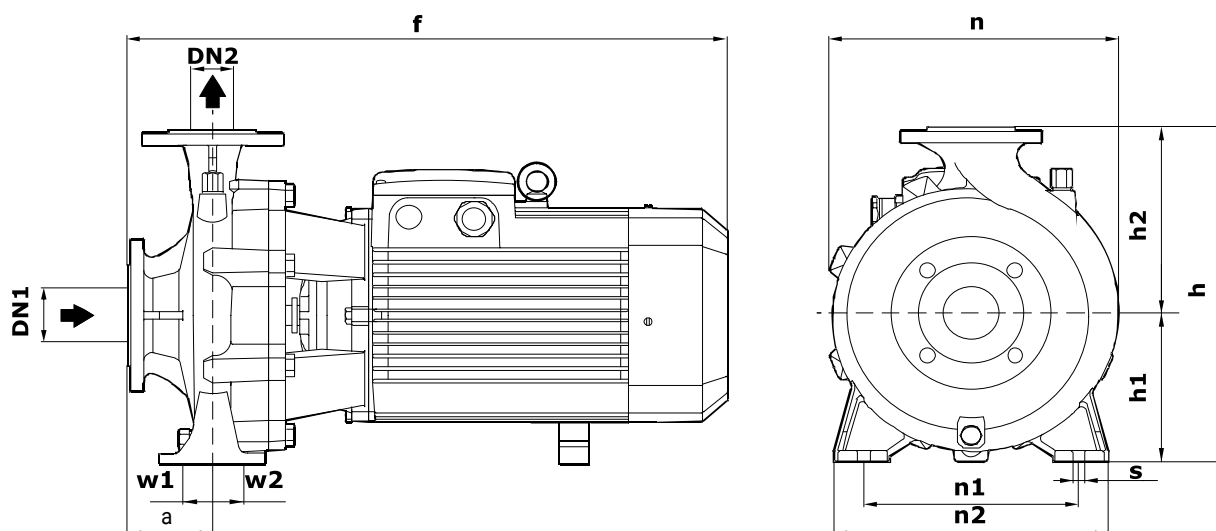

Модель	Габаритные и присоединительные размеры, мм										
	a	f	h	h1	h2	n	n1	n2	w1	w2	s
NBW 50-32-250-5.5/2-380-G-BQQE	88	590	405	186	219	333	250	328	49	49	16
NBW 50-32-250-7.5/2-380-G-BQQE	88	590	405	186	219	333	250	328	49	49	16
NBW 50-32-250-9.2/2-380-G-BQQE	160	610	362	162	200	330	216	280	37	37	14
NBW 50-32-250-11.0/2-380-G-BQQE	160	610	362	162	200	330	216	280	37	37	14
NBW 50-32-250-15.0/2-380-G-BQQE	94	712	415	186	229	327	250	327	37	37	14

# NBW 50-32-250S

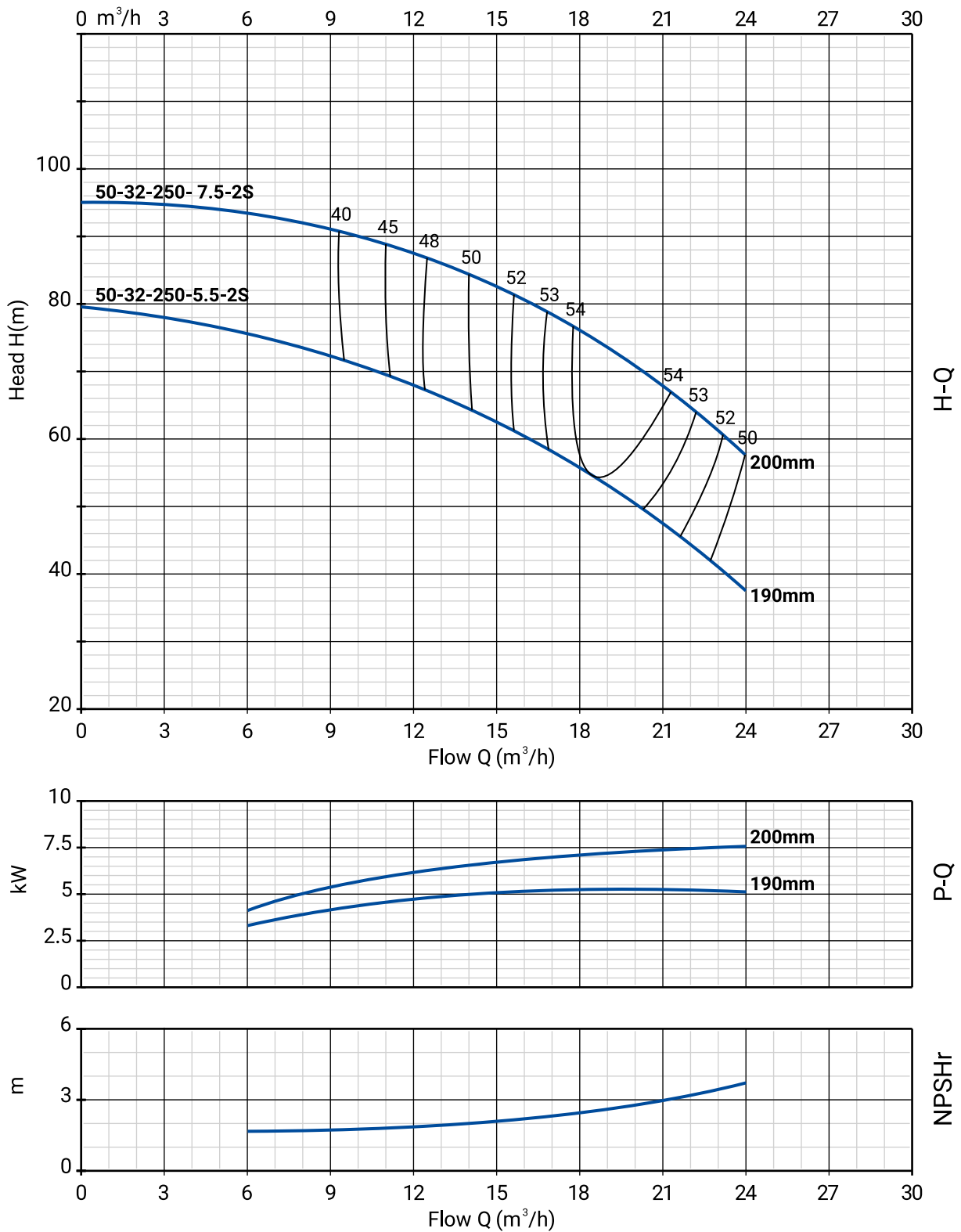

## Номенклатура

Модель	Артикул	Р, кВт	Q <sub>н</sub> , м <sup>3</sup> /ч	Н <sub>н</sub> , м
NBW 50-32-250-5.5/2-380-2S-BQQE	21069991	5,5	18	53
NBW 50-32-250-7.5/2-380-2S-BQQE	21069985	7,5	20	72

## Размеры

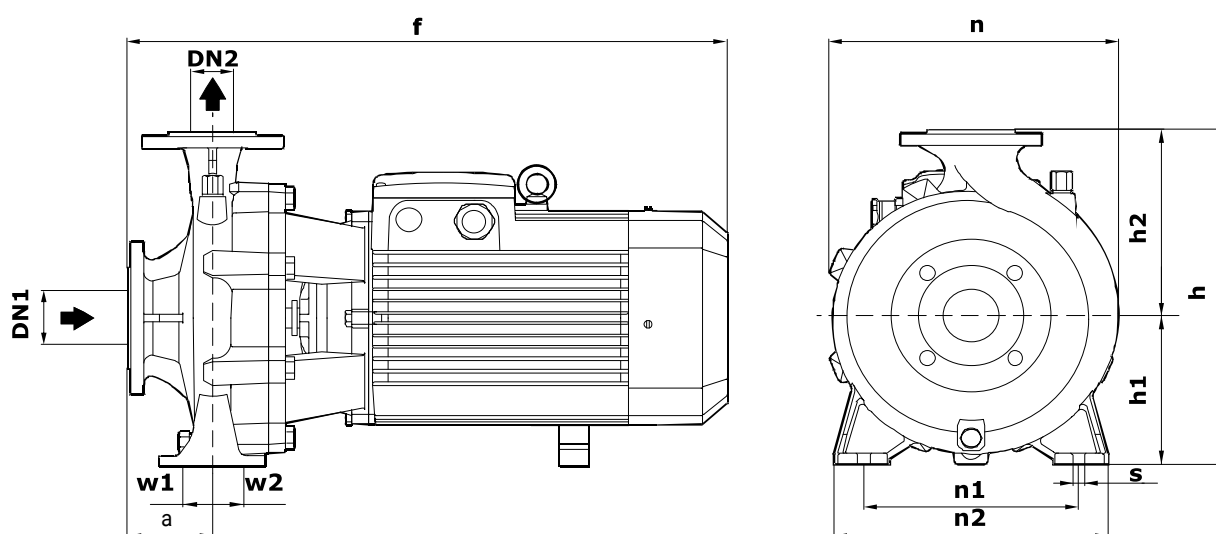

Модель	Габаритные и присоединительные размеры, мм										
	a	f	h	h1	h2	n	n1	n2	w1	w2	s
NBW 50-32-250-5.5/2-380-2S-BQQE	160	610	362	162	200	330	216	280	37	37	14
NBW 50-32-250-7.5/2-380-2S-BQQE	160	610	362	162	200	330	216	280	37	37	14

## NBW 65-40-125

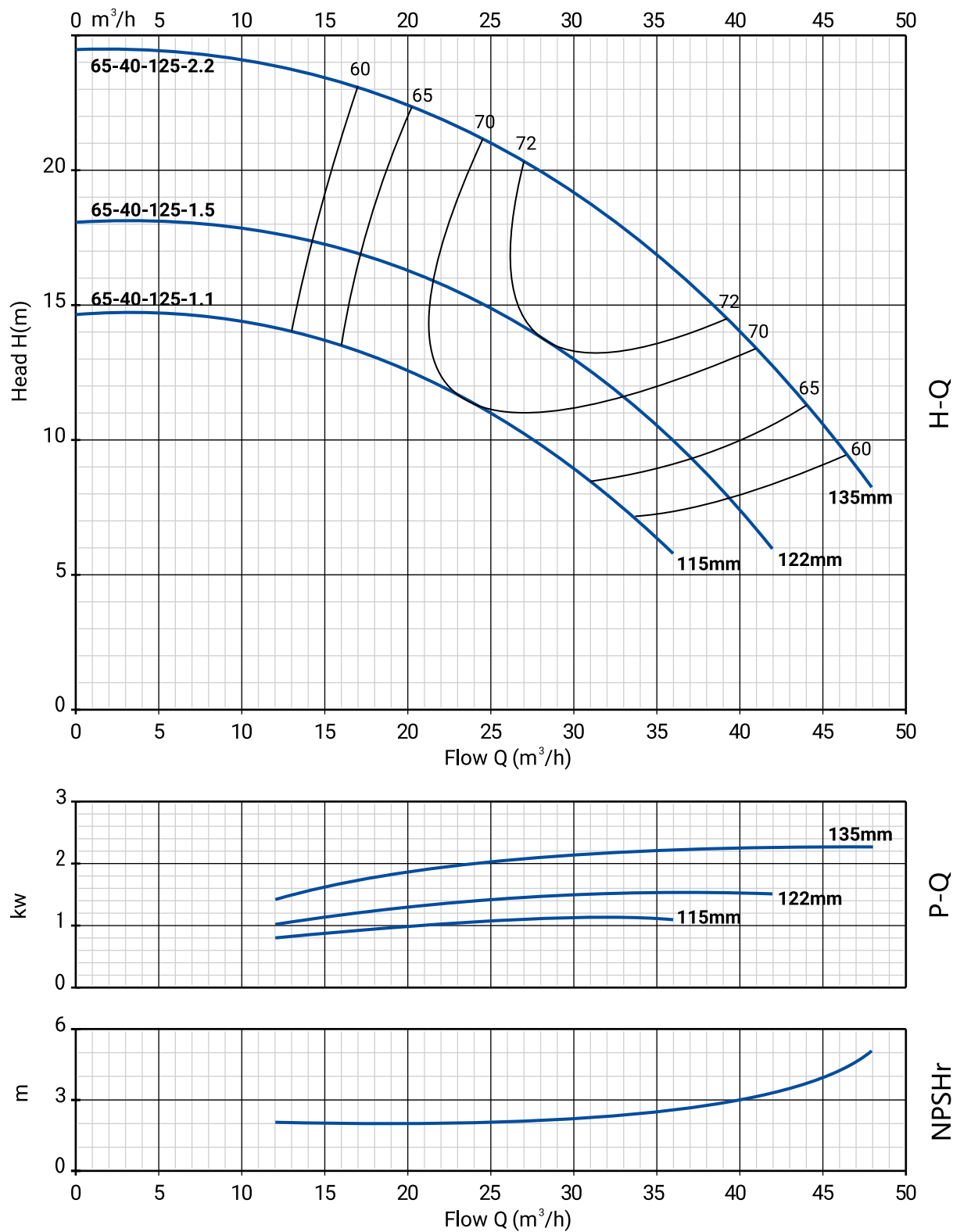

## Номенклатура

Модель	Артикул	Р, кВт	Q <sub>н</sub> , м <sup>3</sup> /ч	Н <sub>н</sub> , м
NBW 65-40-125-1.1/2-380-G-BQOE	21069984	1,1	24	11,5
NBW 65-40-125-1.5/2-380-G-BQOE	21069983	1,5	28	13,9
NBW 65-40-125-2.2/2-380-G-BQOE	21069982	2,2	33	18

## Размеры

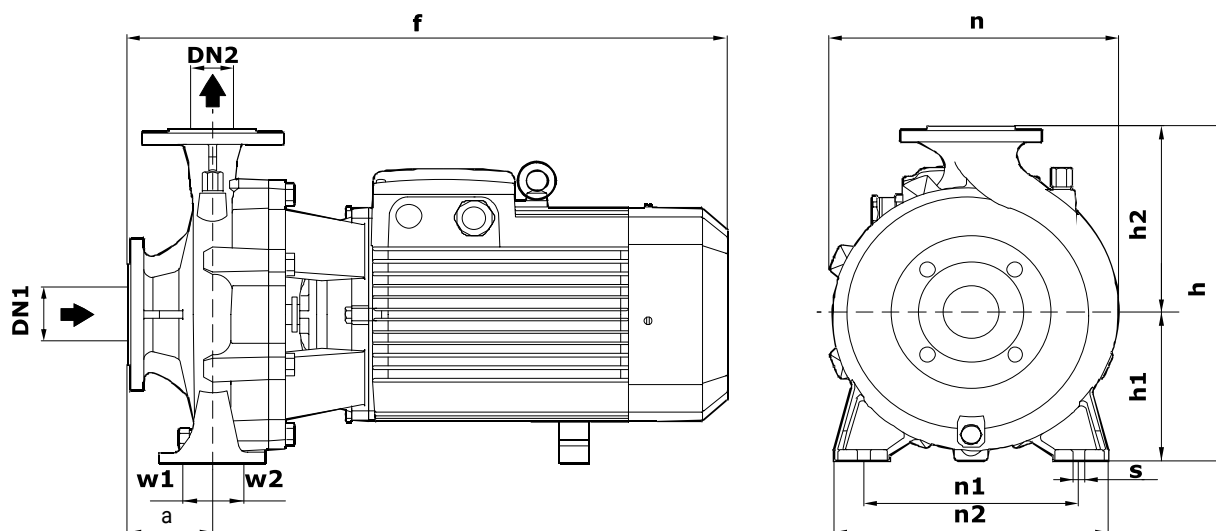

Модель	Габаритные и присоединительные размеры, мм										
	a	f	h	h1	h2	n	n1	n2	w1	w2	s
NBW 65-40-125-1.1/2-380-G-BQOE	82	440	260	116	144	220	160	212	37	37	15
NBW 65-40-125-1.5/2-380-G-BQOE	82	440	260	116	144	220	160	212	37	37	15
NBW 65-40-125-2.2/2-380-G-BQOE	82	440	260	116	144	220	160	212	37	37	15

## NBW 65-40-160

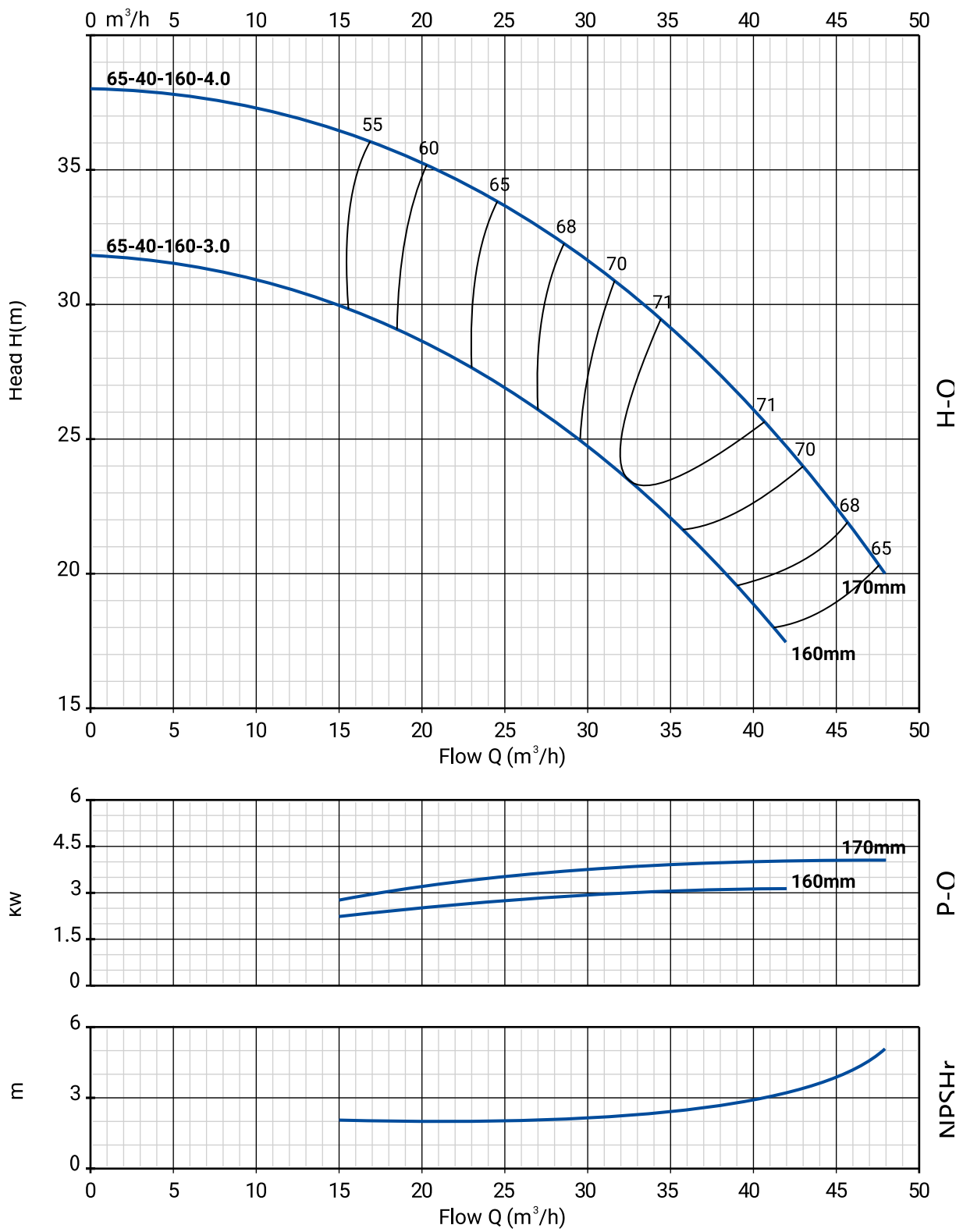

## Номенклатура

Модель	Артикул	Р, кВт	Q <sub>н</sub> , м <sup>3</sup> /ч	Н <sub>н</sub> , м
NBW 65-40-160-3.0/2-380-G-BQOE	21069981	3	32	23,8
NBW 65-40-160-4.0/2-380-G-BQOE	21069980	4	37	28

## Размеры

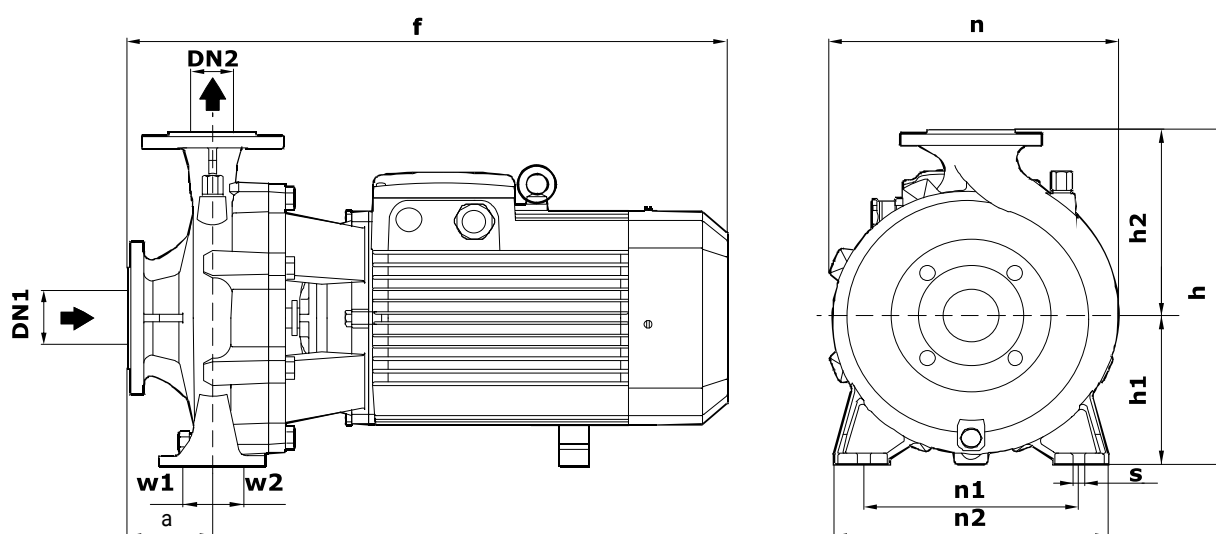

Модель	Габаритные и присоединительные размеры, мм										
	a	f	h	h1	h2	n	n1	n2	w1	w2	s
NBW 65-40-160-3.0/2-380-G-BQOE	80	490	305	135	170	250	190	241	37	37	15
NBW 65-40-160-4.0/2-380-G-BQOE	80	490	305	135	170	250	190	241	37	37	15

### NBW 65-40-200 S

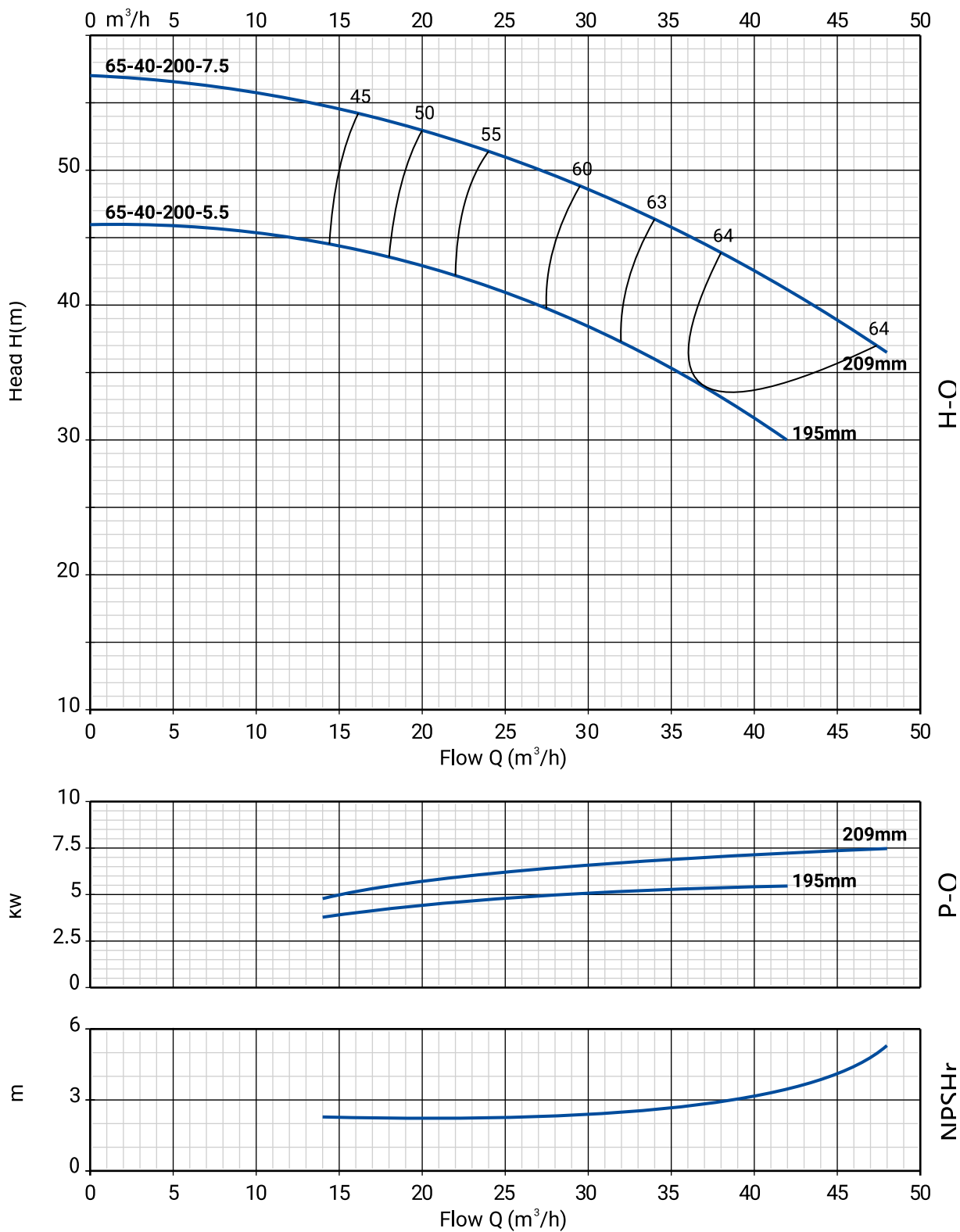

## Номенклатура

Модель	Артикул	Р, кВт	Qн, м³/ч	Нн, м
NBW 65-40-200-5.5/2-380-S-BQQE	21069979	5,5	32	37
NBW 65-40-200-7.5/2-380-S-BQQE	21069978	7,5	36	45

## Размеры

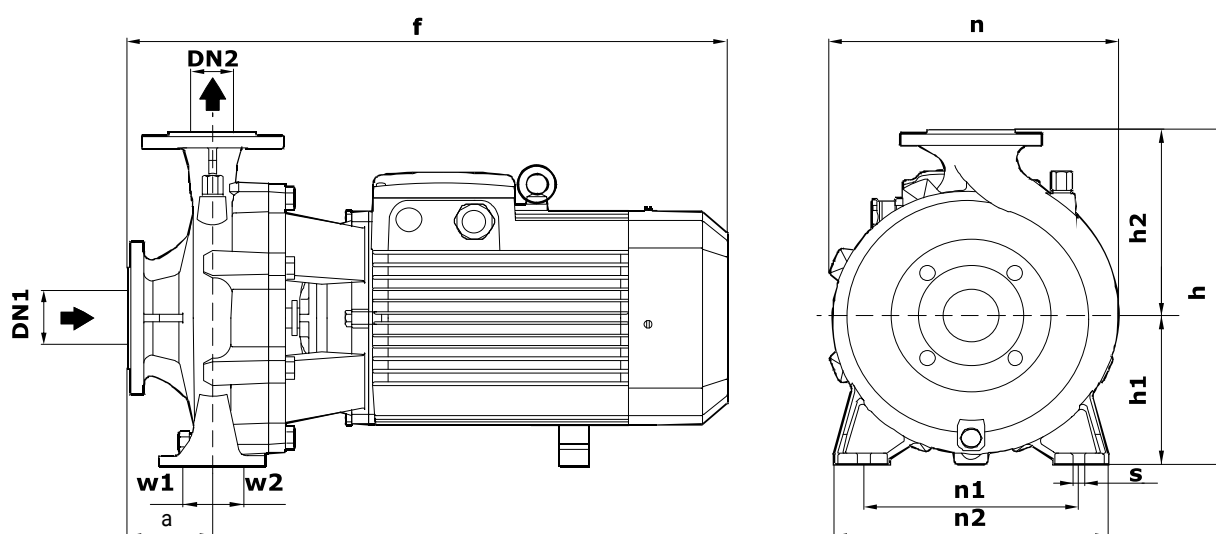

Модель	Габаритные и присоединительные размеры, мм										
	a	f	h	h1	h2	n	n1	n2	w1	w2	s
NBW 65-40-200-5.5/2-380-S-BQQE	102	560	345	162	193	282	214	267	37	37	15
NBW 65-40-200-7.5/2-380-S-BQQE	102	560	345	162	193	282	214	267	37	37	15

# NBW 60-40-250

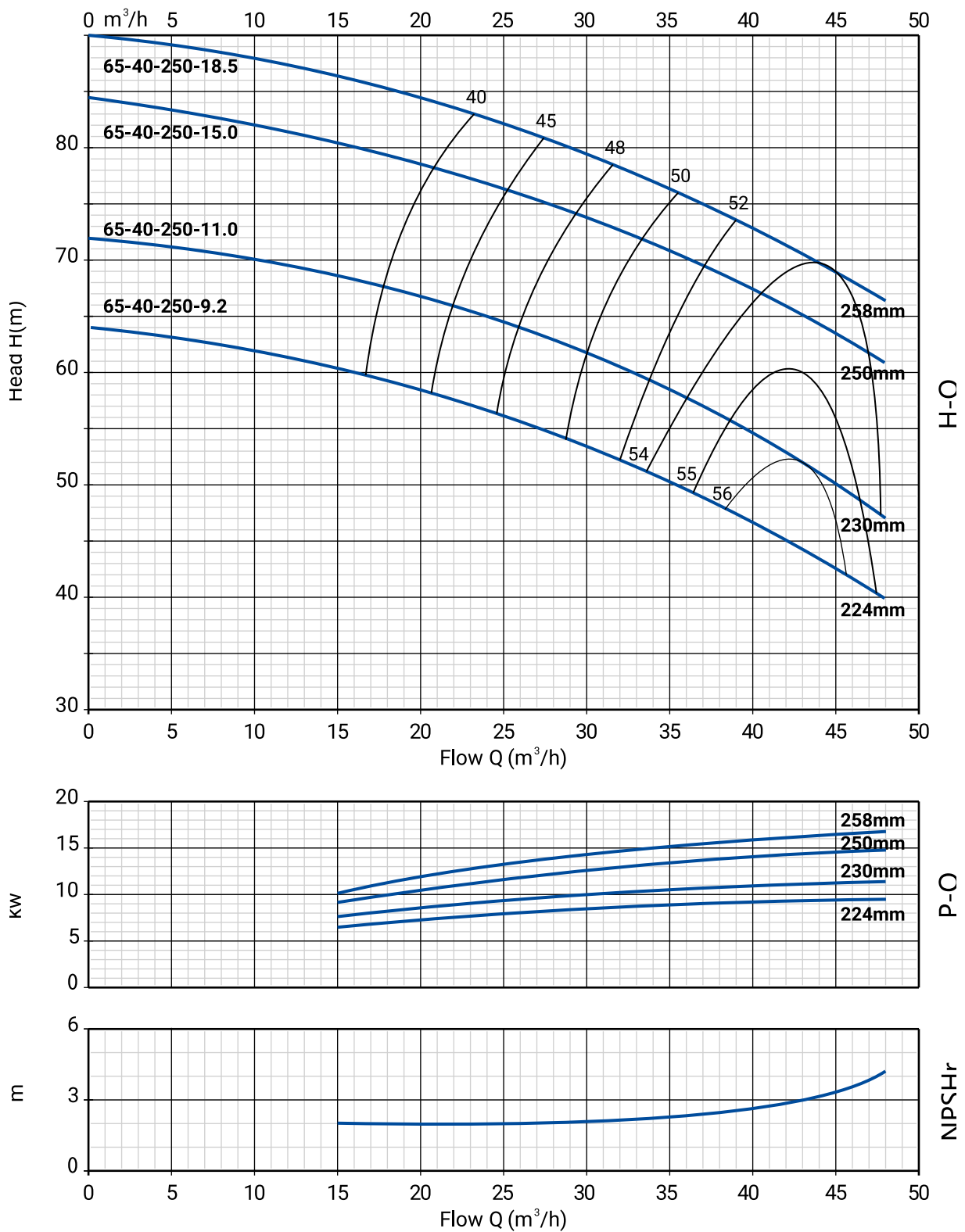

## Номенклатура

Модель	Артикул	Р, кВт	Qн, м³/ч	Нн, м
NBW 65-40-250-11.0/2-380-G-BQQE	21069976	11	36	58
NBW 65-40-250-15.0/2-380-G-BQQE	21069975	15	37	70
NBW 65-40-250-18.5/2-380-G-BQQE	21069974	18,5	37	75
NBW 65-40-250-9.2/2-380-G-BQQE	21069977	9,2	36,5	49

## Размеры

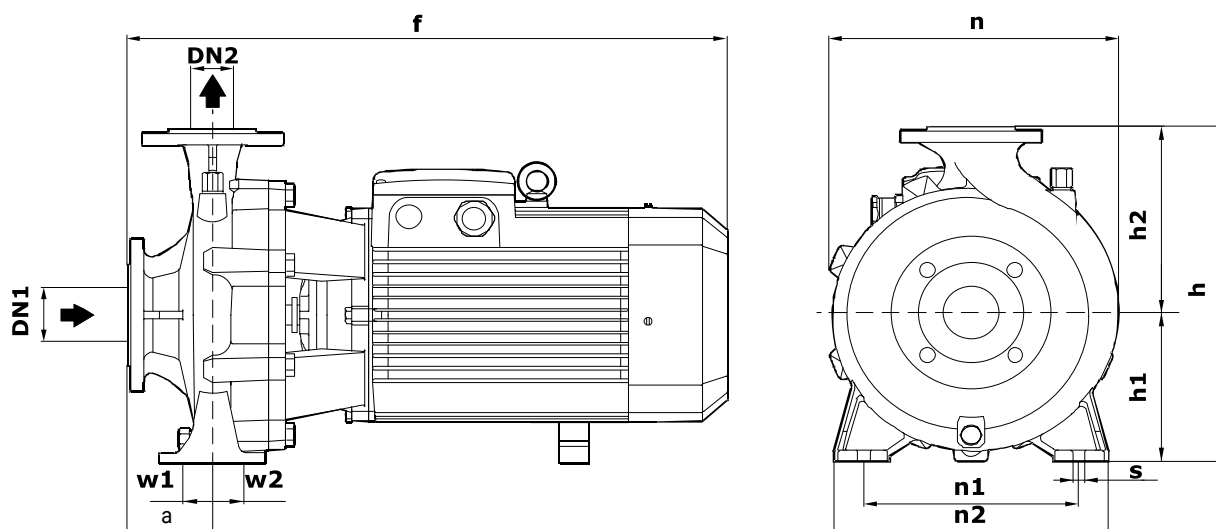

Модель	Габаритные и присоединительные размеры, мм										
	a	f	h	h1	h2	n	n1	n2	w1	w2	s
NBW 65-40-250-11.0/2-380-G-BQQE	94	712	415	186	229	327	250	327	49	49	15
NBW 65-40-250-15.0/2-380-G-BQQE	94	712	415	186	229	327	250	327	49	49	15
NBW 65-40-250-18.5/2-380-G-BQQE	94	712	415	186	229	327	250	327	49	49	15
NBW 65-40-250-9.2/2-380-G-BQQE	94	712	415	186	229	327	250	327	49	49	15

# NBW 65-50-125

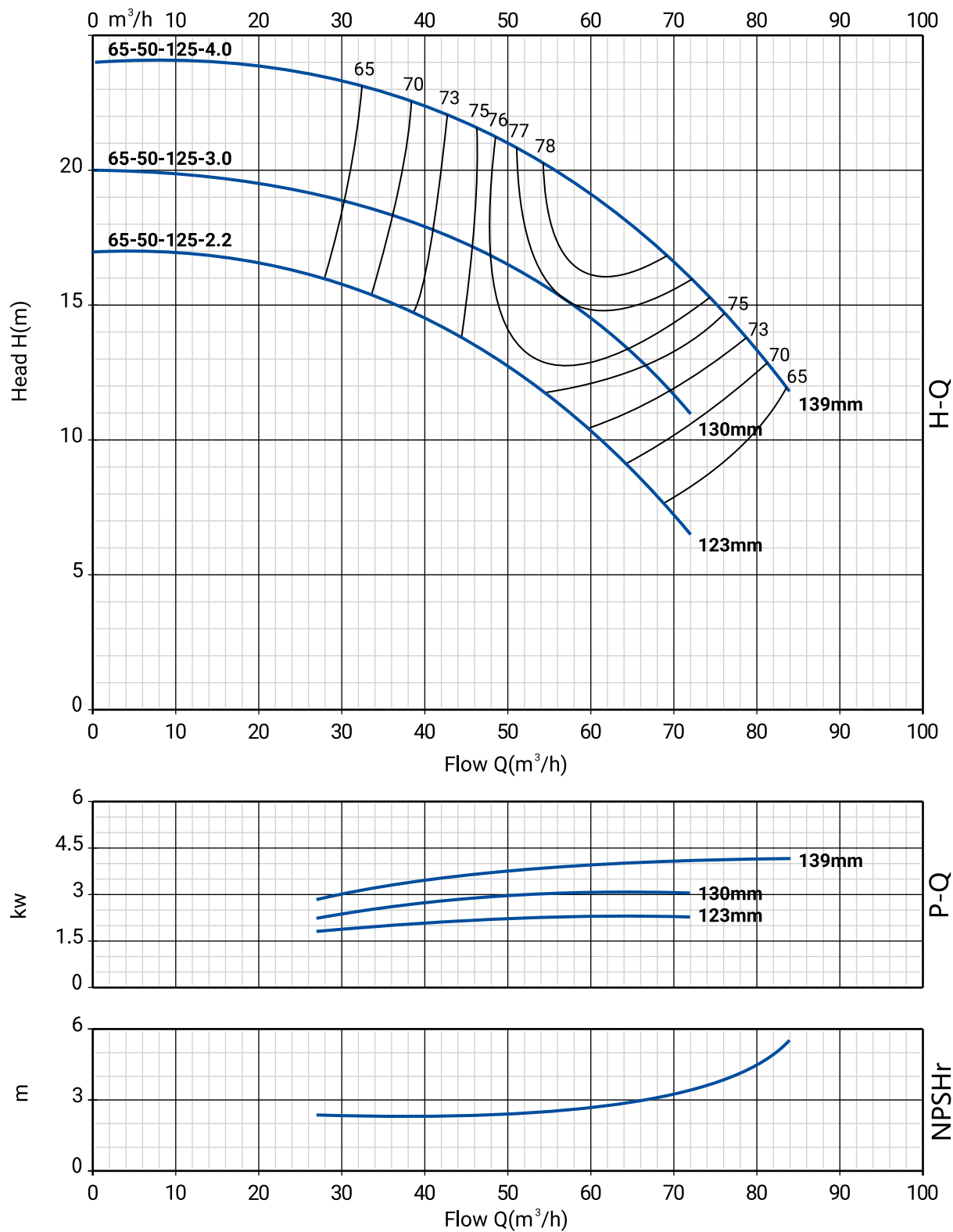

## Номенклатура

Модель	Артикул	Р, кВт	Q <sub>н</sub> , м <sup>3</sup> /ч	Н <sub>н</sub> , м
NBW 65-50-125-2.2/2-380-G-BQQE	21069973	2,2	52	12
NBW 65-50-125-3.0/2-380-G-BQQE	21069972	3	53	15,5
NBW 65-50-125-4.0/2-380-G-BQQE	21069971	4	61	18,7

## Размеры

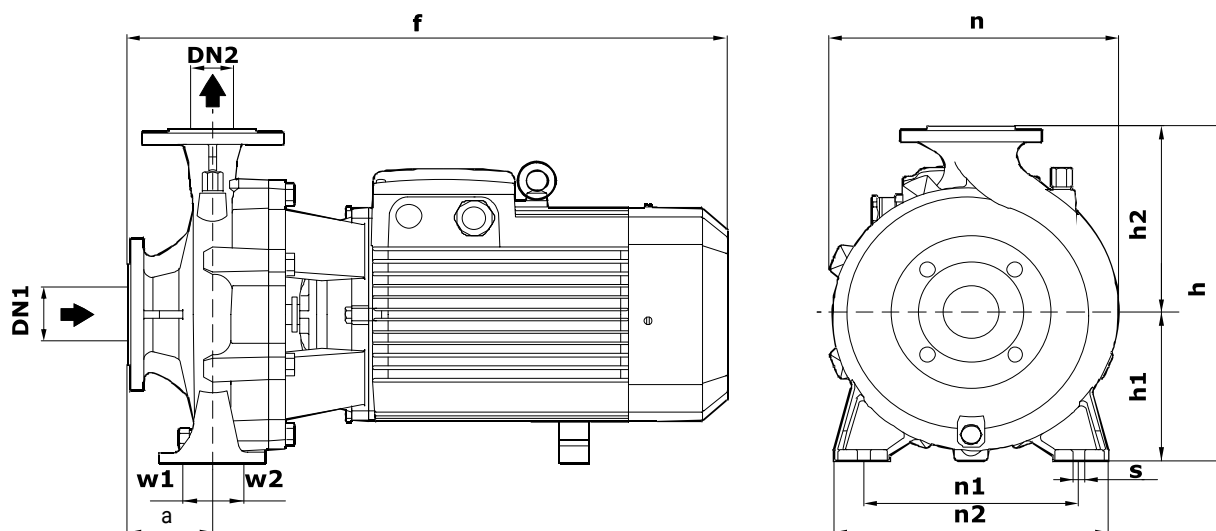

Модель	Габаритные и присоединительные размеры, мм										
	a	f	h	h1	h2	n	n1	n2	w1	w2	s
NBW 65-50-125-2.2/2-380-G-BQQE	102	525	305	135	170	263	190	245	37	37	15
NBW 65-50-125-3.0/2-380-G-BQQE	102	525	305	135	170	263	190	245	37	37	15
NBW 65-50-125-4.0/2-380-G-BQQE	102	525	305	135	170	263	190	245	37	37	15

### NBW 65-50-160

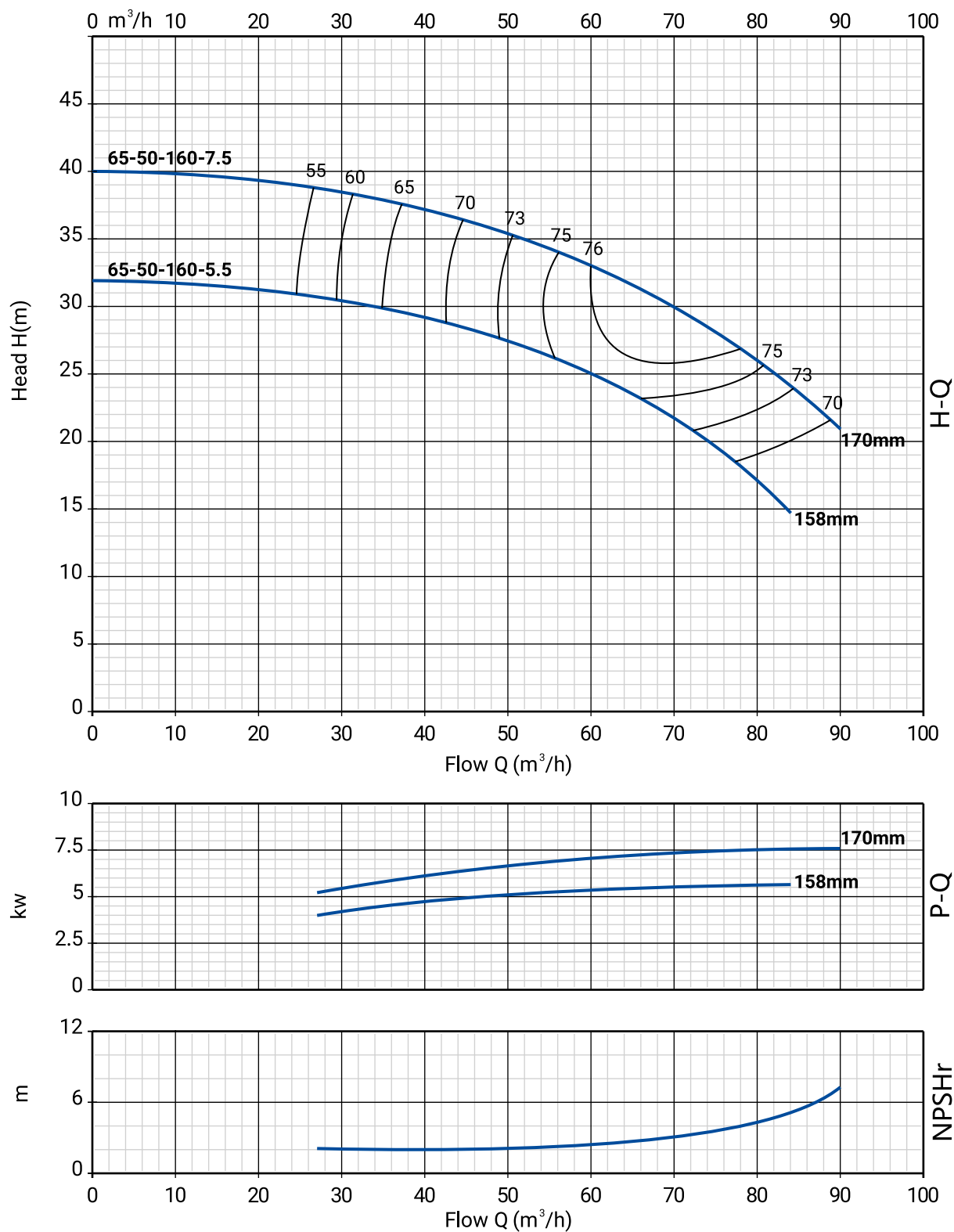

## Номенклатура

Модель	Артикул	Р, кВт	Q <sub>н</sub> , м <sup>3</sup> /ч	Н <sub>н</sub> , м
NBW 65-50-160-5.5/2-380-G-BQQE	21069970	5,5	60	25
NBW 65-50-160-7.5/2-380-G-BQQE	21069969	7,5	60	33

## Размеры

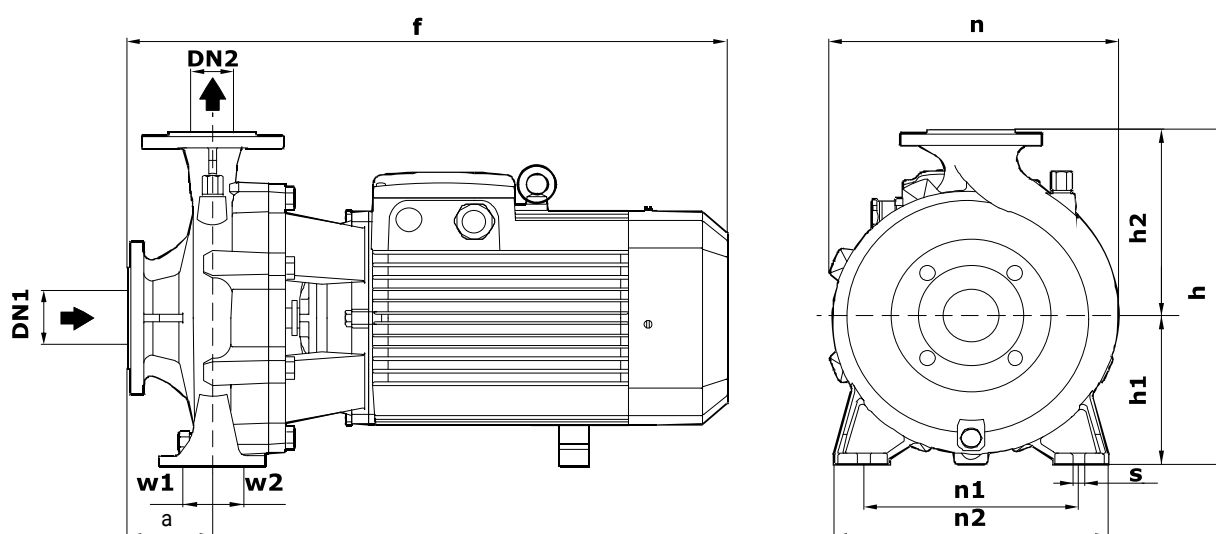

Модель	Габаритные и присоединительные размеры, мм										
	a	f	h	h1	h2	n	n1	n2	w1	w2	s
NBW 65-50-160-5.5/2-380-G-BQQE	110	560	348	164	193	270	212	262	37	37	15
NBW 65-50-160-7.5/2-380-G-BQQE	110	560	348	164	193	270	212	262	37	37	15

# NBW 65-50-200

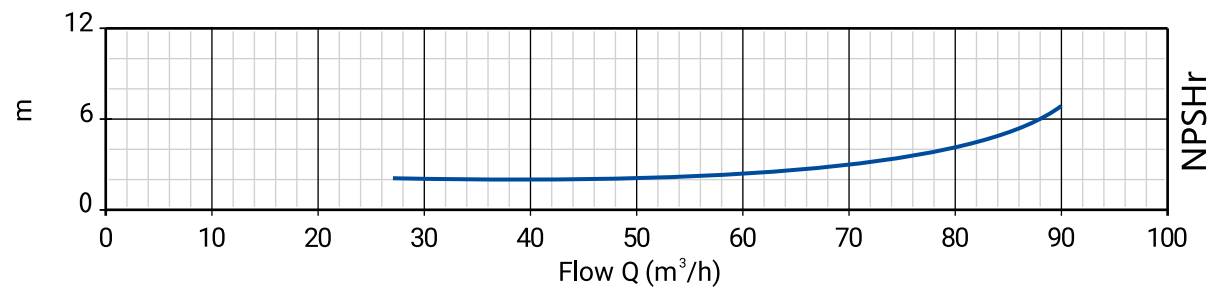
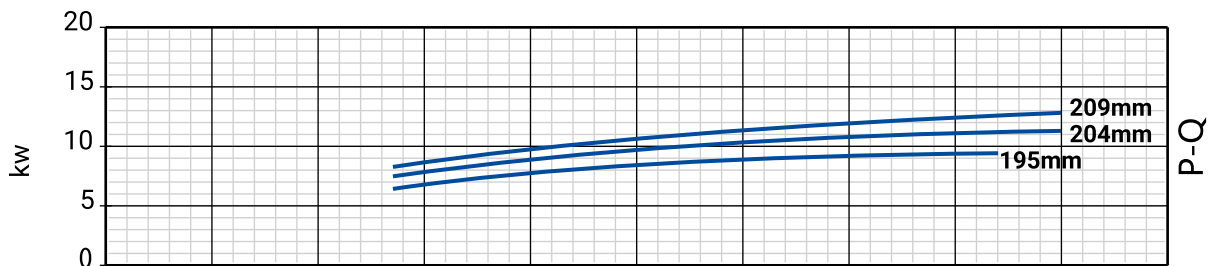
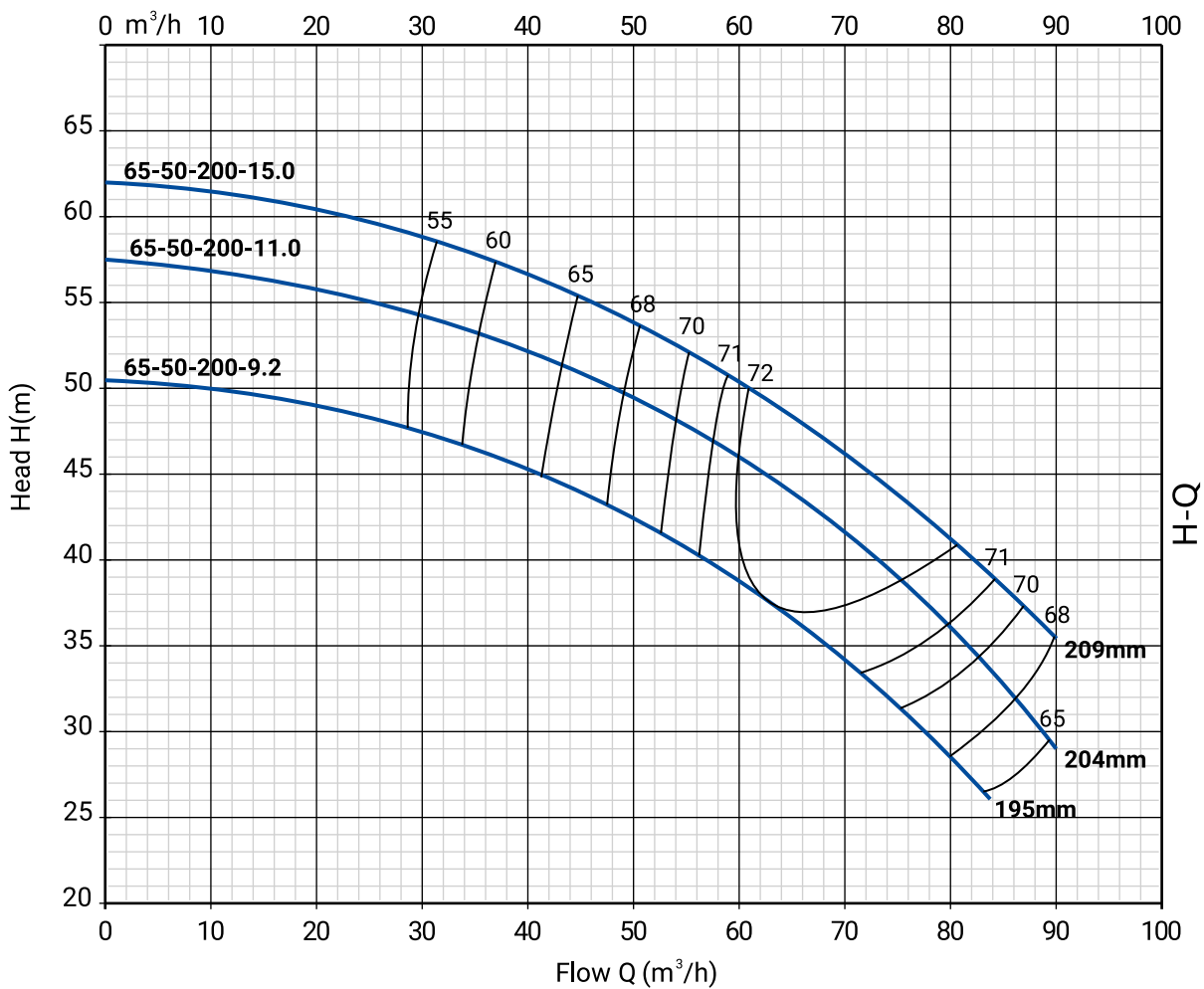

## Номенклатура

Модель	Артикул	Р, кВт	Q <sub>н</sub> , м <sup>3</sup> /ч	Н <sub>н</sub> , м
NBW 65-50-200-11.0/2-380-G-BQQE	21069967	11	60	46
NBW 65-50-200-15.0/2-380-G-BQQE	21069966	15	61	49,5
NBW 65-50-200-9.2/2-380-G-BQQE	21069968	9,2	61	38

## Размеры

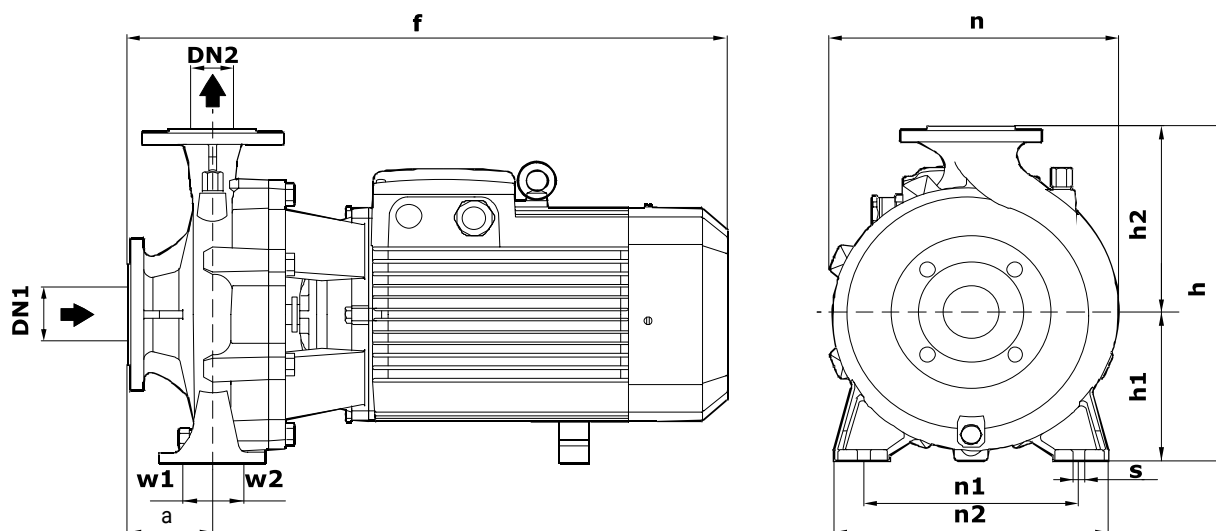

Модель	Габаритные и присоединительные размеры, мм										
	a	f	h	h1	h2	n	n1	n2	w1	w2	s
NBW 65-50-200-11.0/2-380-G-BQQE	104	722	392	186	206	307	232	310	37	37	15
NBW 65-50-200-15.0/2-380-G-BQQE	102	720	416	186	230	330	250	327	37	37	15
NBW 65-50-200-9.2/2-380-G-BQQE	104	722	392	186	206	307	232	310	37	37	15

# NBW 65-50-250

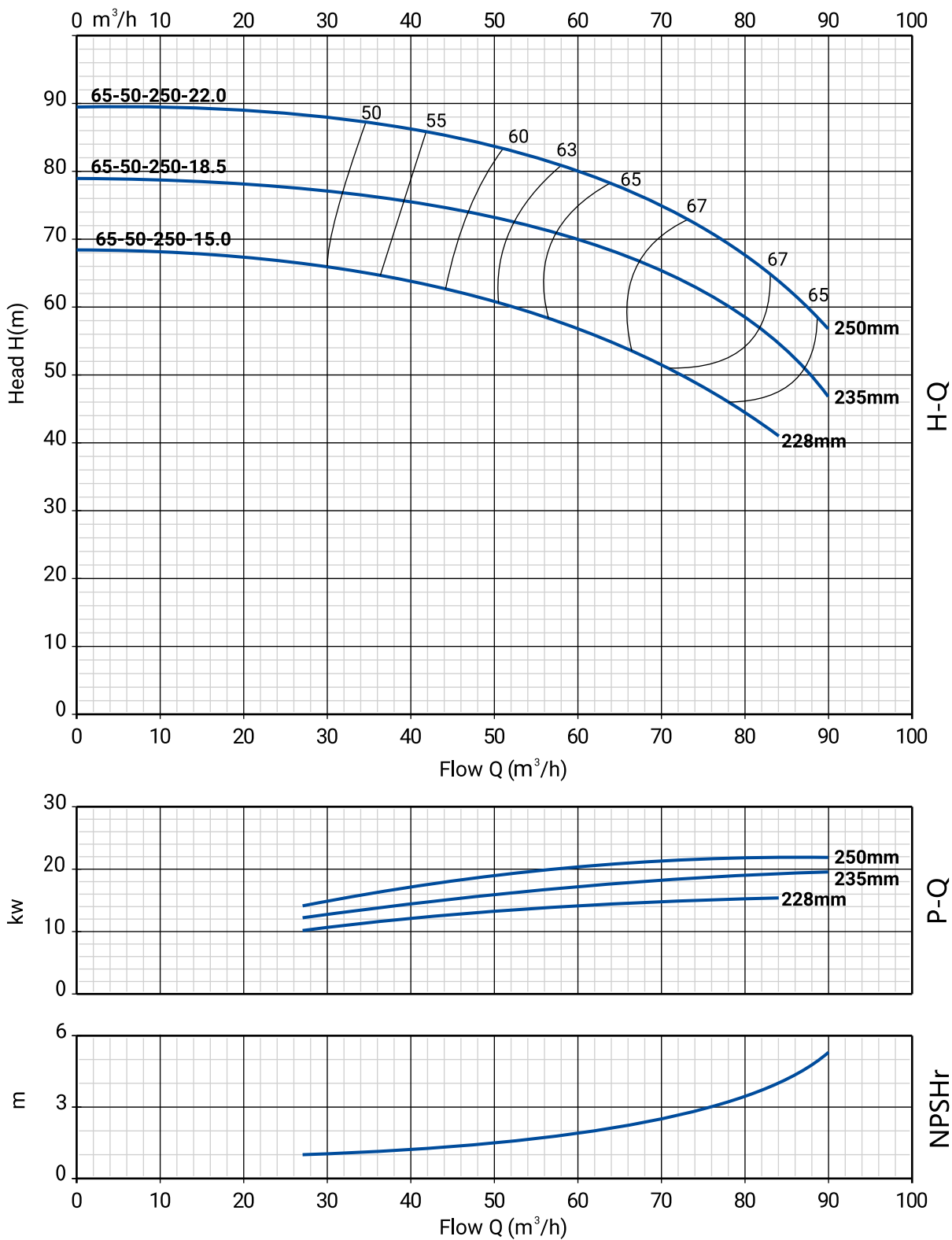

## Номенклатура

Модель	Артикул	Р, кВт	Qн, м³/ч	Нн, м
NBW 65-50-250-15.0/2-380-G-BQQE	21069965	15	63	52
NBW 65-50-250-18.5/2-380-G-BQQE	21069964	18,5	71	62
NBW 65-50-250-22.0/2-380-G-BQQE	21069963	22	78	69

## Размеры

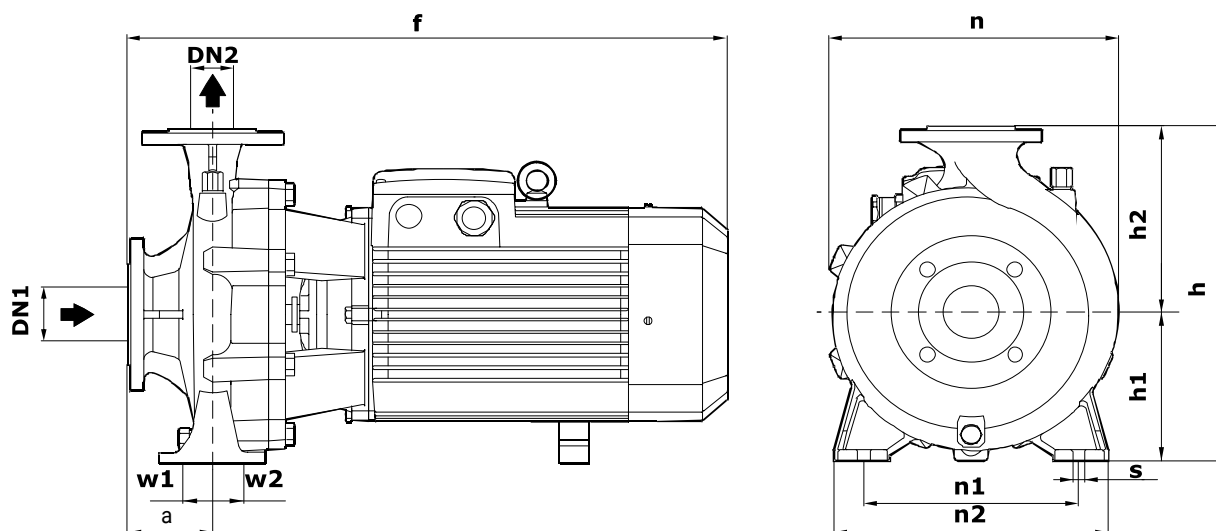

Модель	Габаритные и присоединительные размеры, мм										
	a	f	h	h1	h2	n	n1	n2	w1	w2	s
NBW 65-50-250-15.0/2-380-G-BQQE	102	720	416	186	230	330	250	327	49	49	15
NBW 65-50-250-18.5/2-380-G-BQQE	102	720	416	186	230	330	250	327	49	49	15
NBW 65-50-250-22.0/2-380-G-BQQE	102	720	416	186	230	330	250	327	49	49	15

# NBW 80-65-125

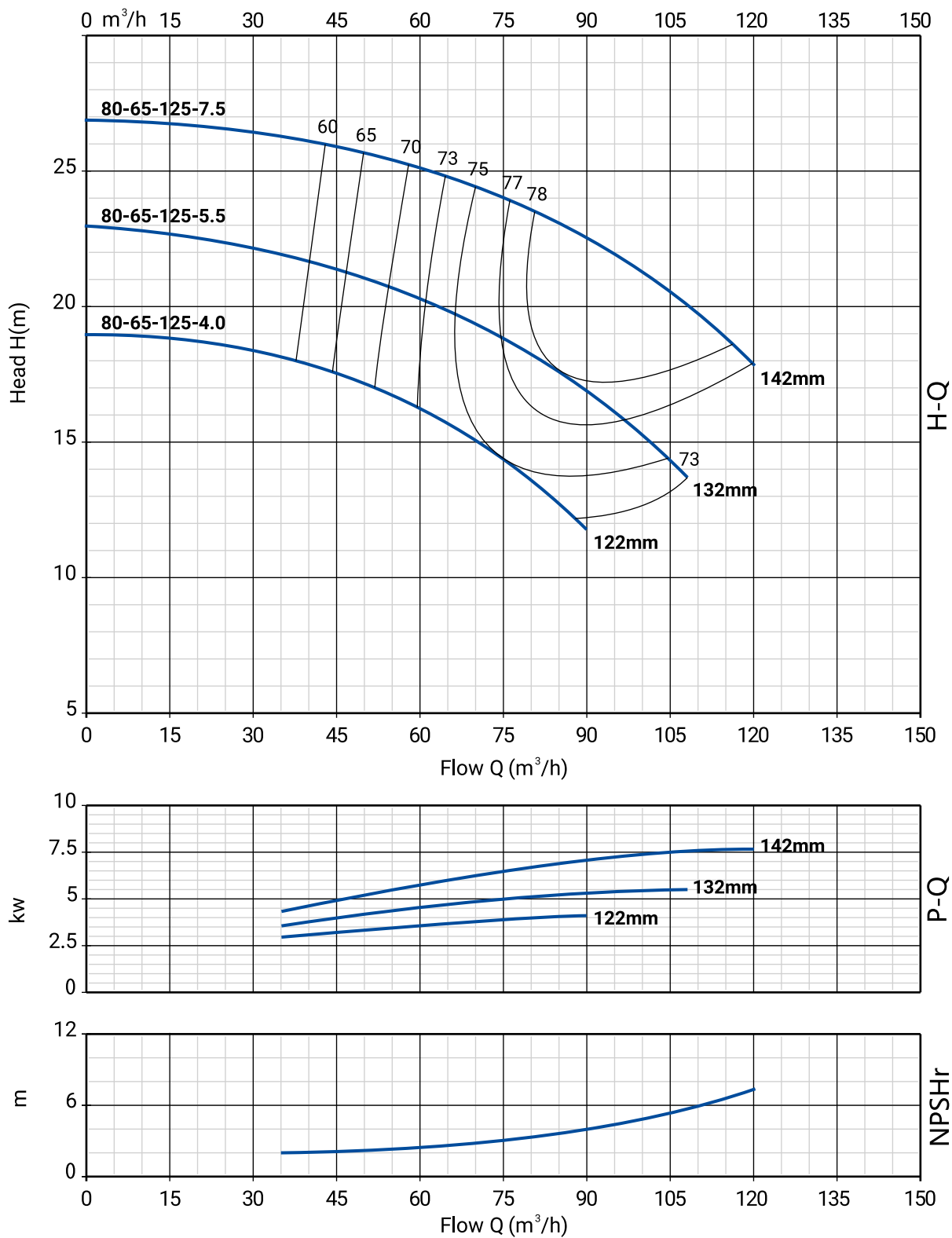

## Номенклатура

Модель	Артикул	Р, кВт	Q <sub>н</sub> , м <sup>3</sup> /ч	Н <sub>н</sub> , м
NBW 80-65-125-4.0/2-380-G-BQQE	21069962	4	60	16,5
NBW 80-65-125-5.5/2-380-G-BQQE	21069961	5,5	75	18,9
NBW 80-65-125-7.5/2-380-G-BQQE	21069960	7,5	90	22,5

## Размеры

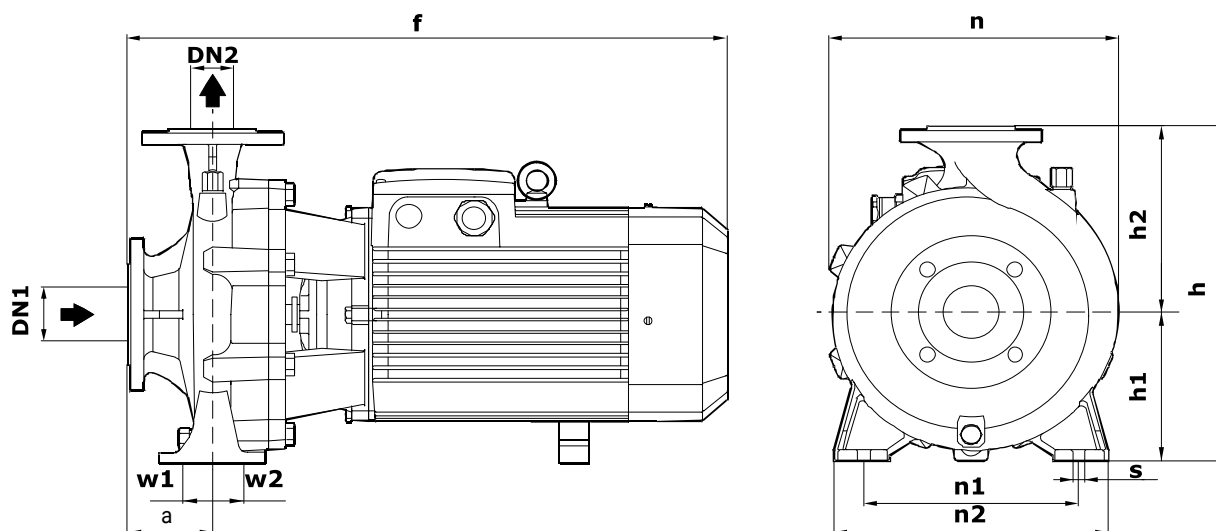

Модель	Габаритные и присоединительные размеры, мм										
	a	f	h	h1	h2	n	n1	n2	w1	w2	s
NBW 80-65-125-4.0/2-380-G-BQQE	104	580	345	162	193	275	212	280	49	49	15
NBW 80-65-125-5.5/2-380-G-BQQE	104	580	345	162	193	275	212	280	49	49	15
NBW 80-65-125-7.5/2-380-G-BQQE	104	580	345	162	193	275	212	280	49	49	15

# NBW 80-65-160

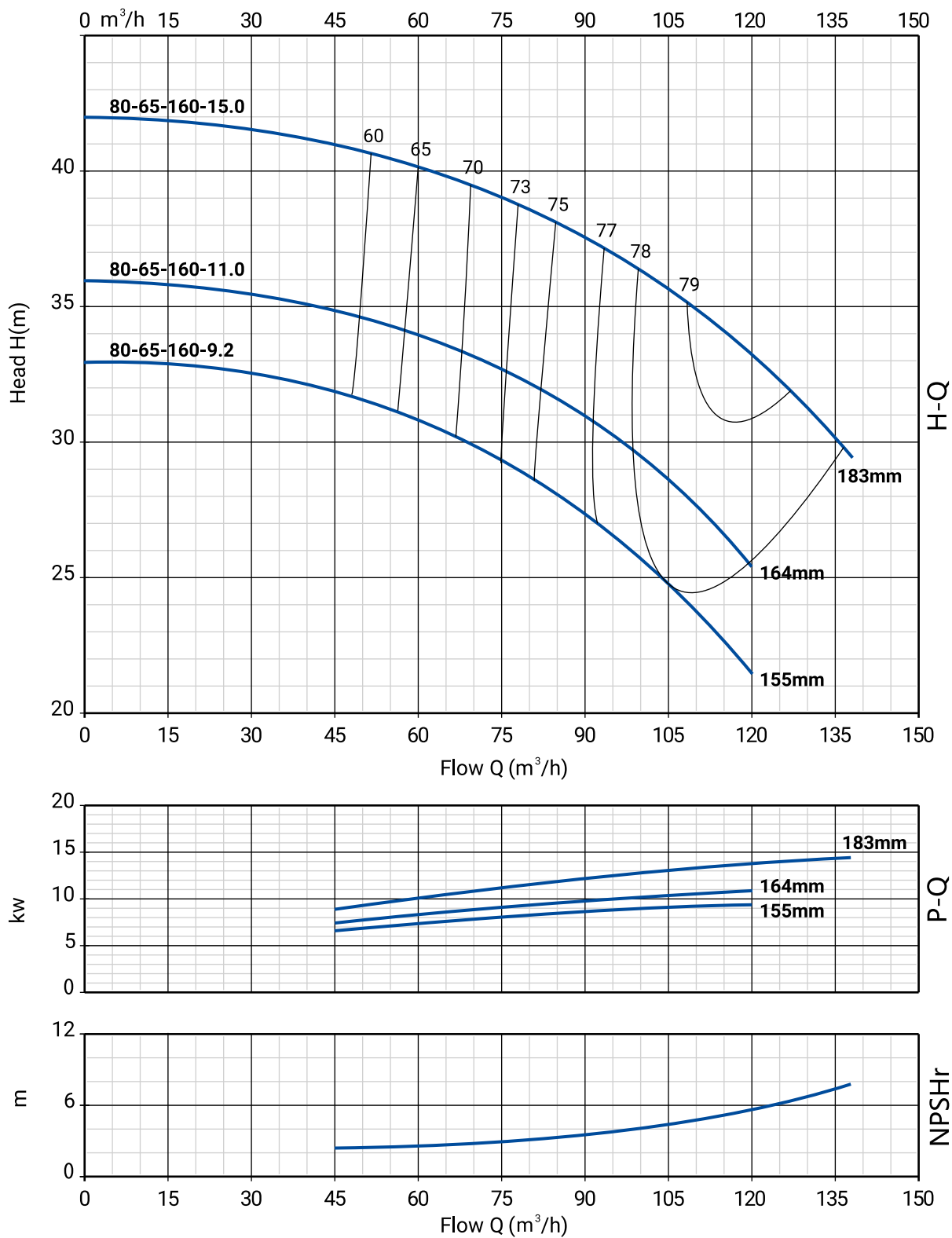

## Номенклатура

Модель	Артикул	Р, кВт	Q <sub>н</sub> , м <sup>3</sup> /ч	Н <sub>н</sub> , м
NBW 80-65-160-11.0/2-380-G-BQQE	21069958	11	98	29,8
NBW 80-65-160-15.0/2-380-G-BQQE	21069957	15	110	35
NBW 80-65-160-9.2/2-380-G-BQQE	21069959	9,2	98	26

## Размеры

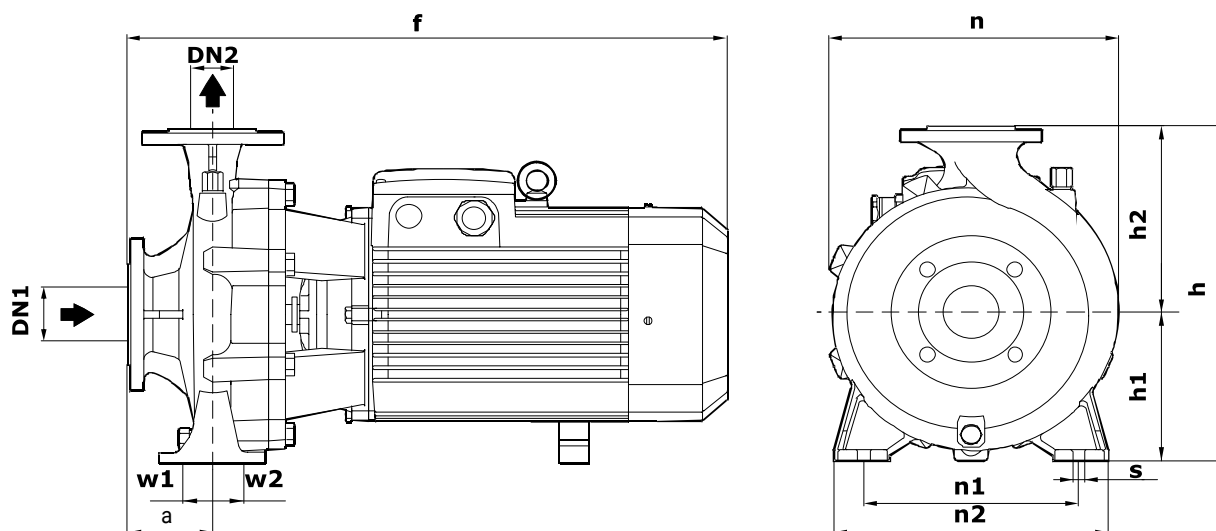

Модель	Габаритные и присоединительные размеры, мм										
	a	f	h	h1	h2	n	n1	n2	w1	w2	s
NBW 80-65-160-11.0/2-380-G-BQQE	110	730	425	186	239	330	232	309	49	49	15
NBW 80-65-160-15.0/2-380-G-BQQE	110	730	425	186	239	330	232	309	49	49	15
NBW 80-65-160-9.2/2-380-G-BQQE	110	730	425	186	239	330	232	309	49	49	15

## NBW 80-65-200

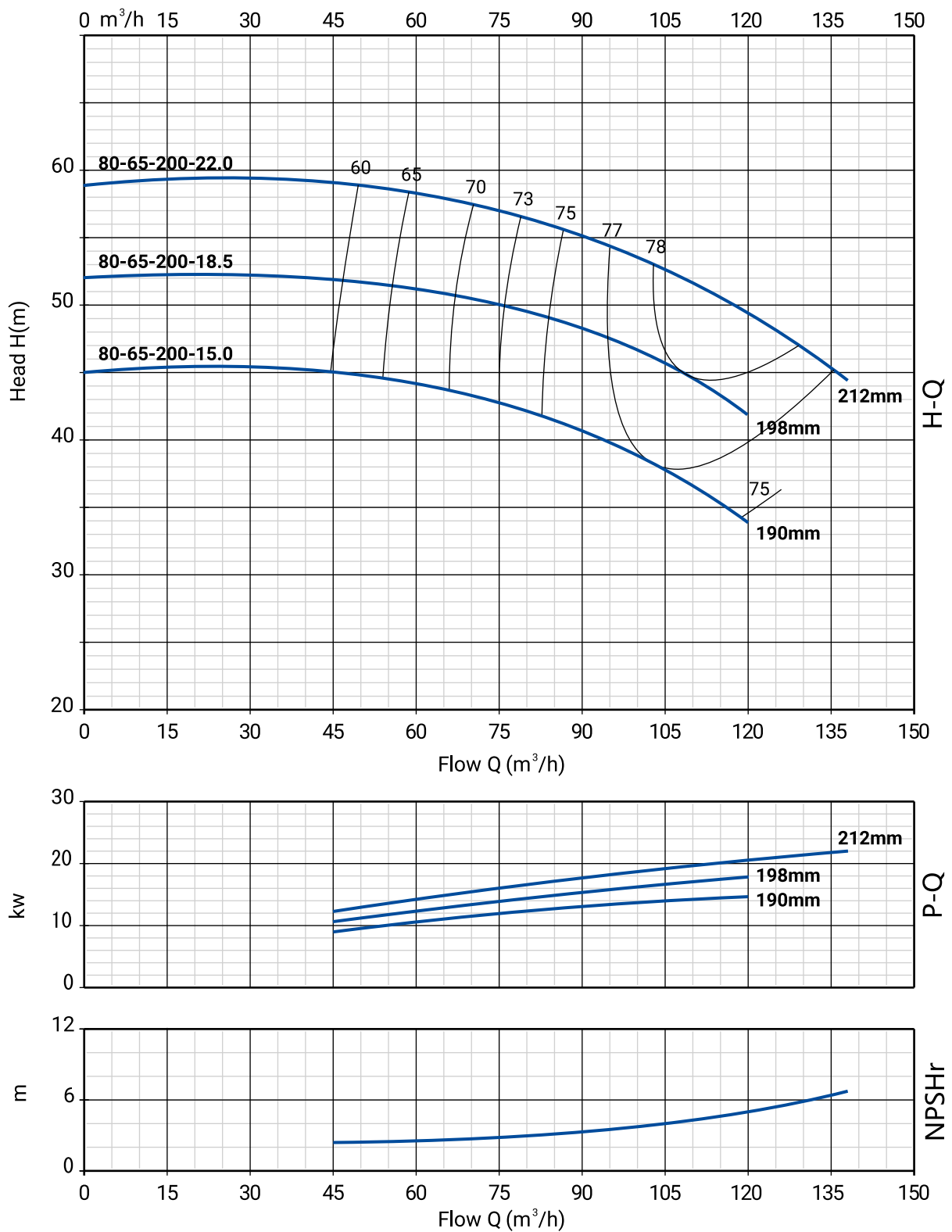

## Номенклатура

Модель	Артикул	Р, кВт	Q <sub>н</sub> , м <sup>3</sup> /ч	Н <sub>н</sub> , м
NBW 80-65-200-15.0/2-380-G-BQQE	21069956	15	85	41,5
NBW 80-65-200-18.5/2-380-G-BQQE	21069955	18,5	95	47,5
NBW 80-65-200-22.0/2-380-G-BQQE	21069954	22	105	52,5

## Размеры

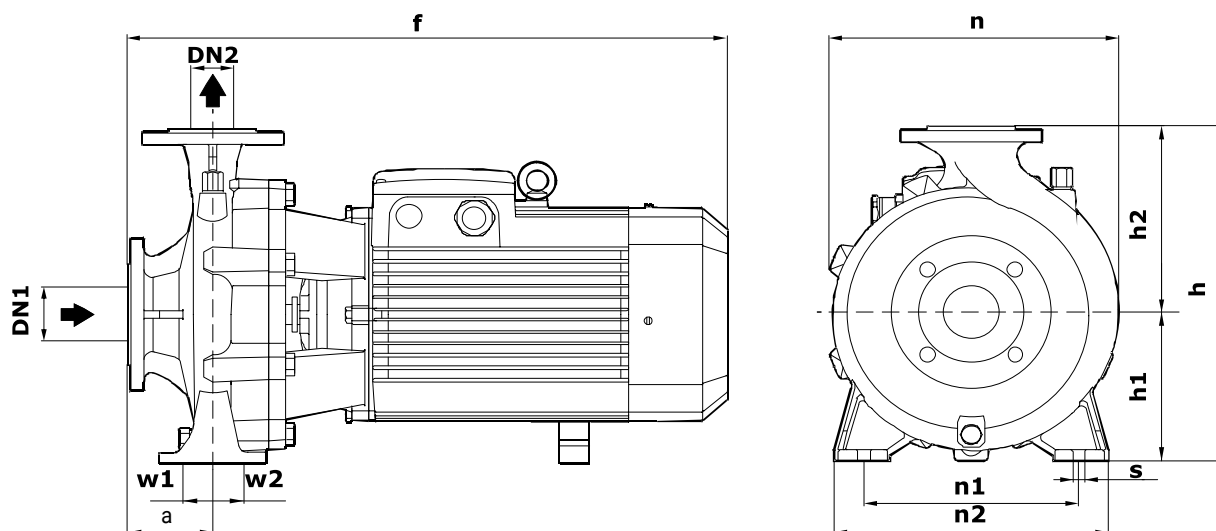

Модель	Габаритные и присоединительные размеры, мм										
	a	f	h	h1	h2	n	n1	n2	w1	w2	s
NBW 80-65-200-15.0/2-380-G-BQQE	111	740	425	186	239	330	232	309	49	49	15
NBW 80-65-200-18.5/2-380-G-BQQE	111	740	425	186	239	330	232	309	49	49	15
NBW 80-65-200-22.0/2-380-G-BQQE	111	740	425	186	239	330	232	309	49	49	15

# NBW 80-65-250

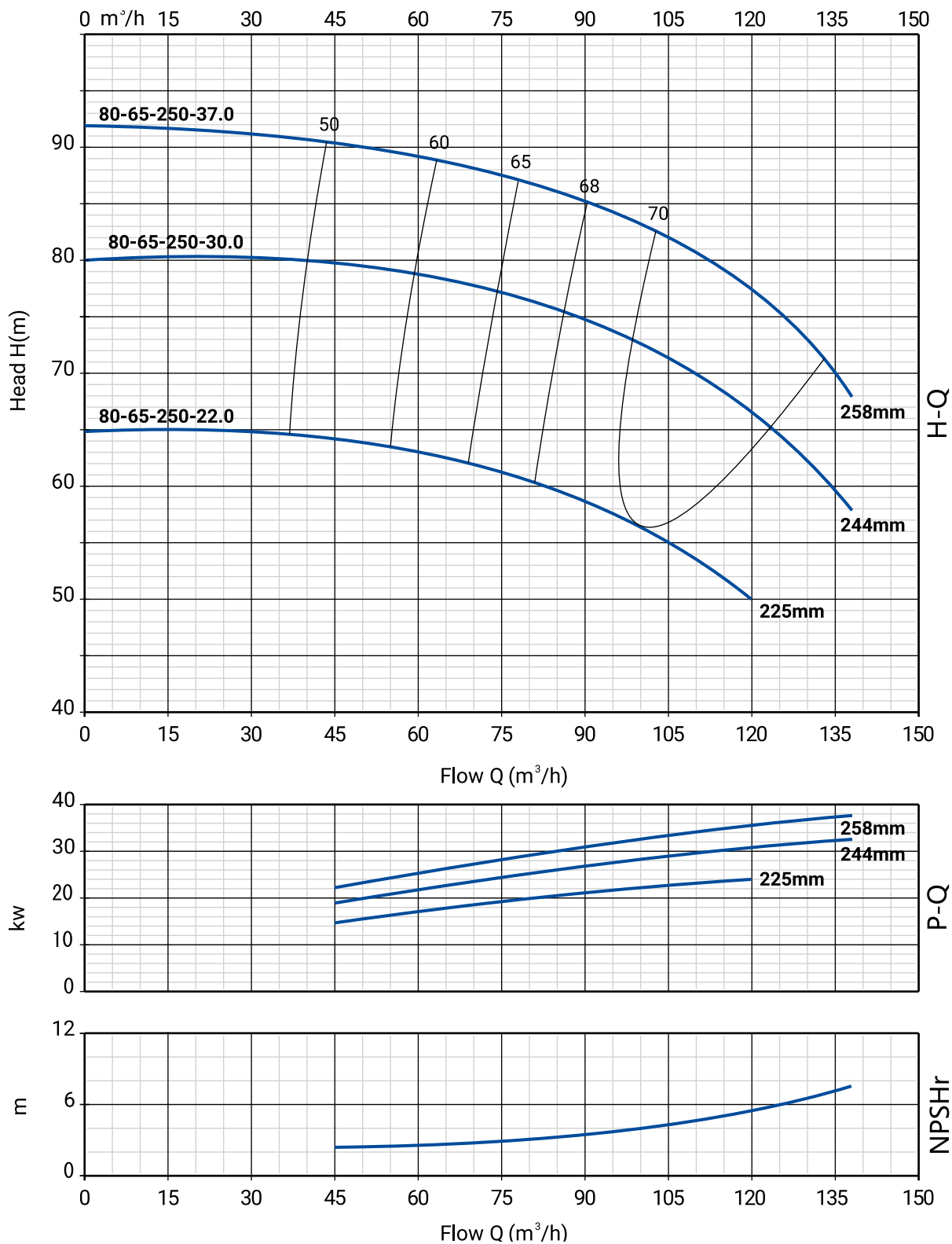

## Номенклатура

Модель	Артикул	Р, кВт	Q <sub>н</sub> , м <sup>3</sup> /ч	Н <sub>н</sub> , м
NBW 80-65-250-22.0/2-380-G-BQQE	21069953	22	99	56,5
NBW 80-65-250-30.0/2-380-G-BQQE	21069952	30	110	70
NBW 80-65-250-37.0/2-380-G-BQQE	21069951	37	120	77

## Размеры

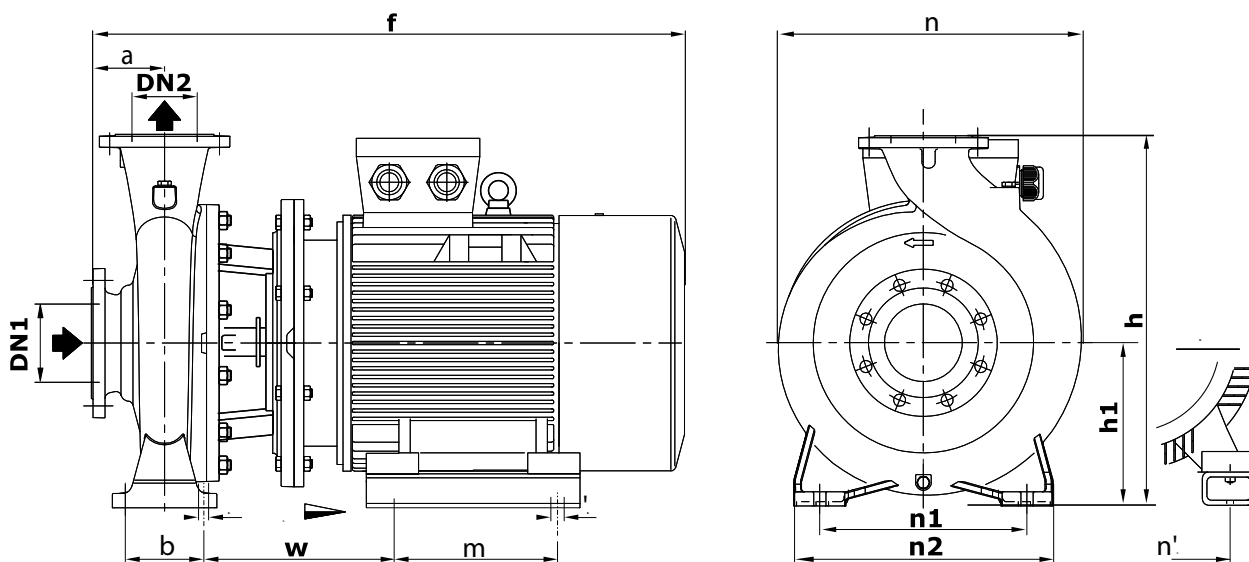

Модель	Габаритные и присоединительные размеры, мм												
	a	f	h	h1	n	n1	n1'	n2	b	w	m	s1	s1'
NBW 80-65-250-22.0/2-380-G-BQQE	116	870	420	180	369	280	279	360	120	237	241	18	15
NBW 80-65-250-30.0/2-380-G-BQQE	116	990	420	180	369	280	318	360	120	278	305	18	18
NBW 80-65-250-37.0/2-380-G-BQQE	116	990	420	180	369	280	318	360	120	278	305	18	18

## NBW 80-65-250

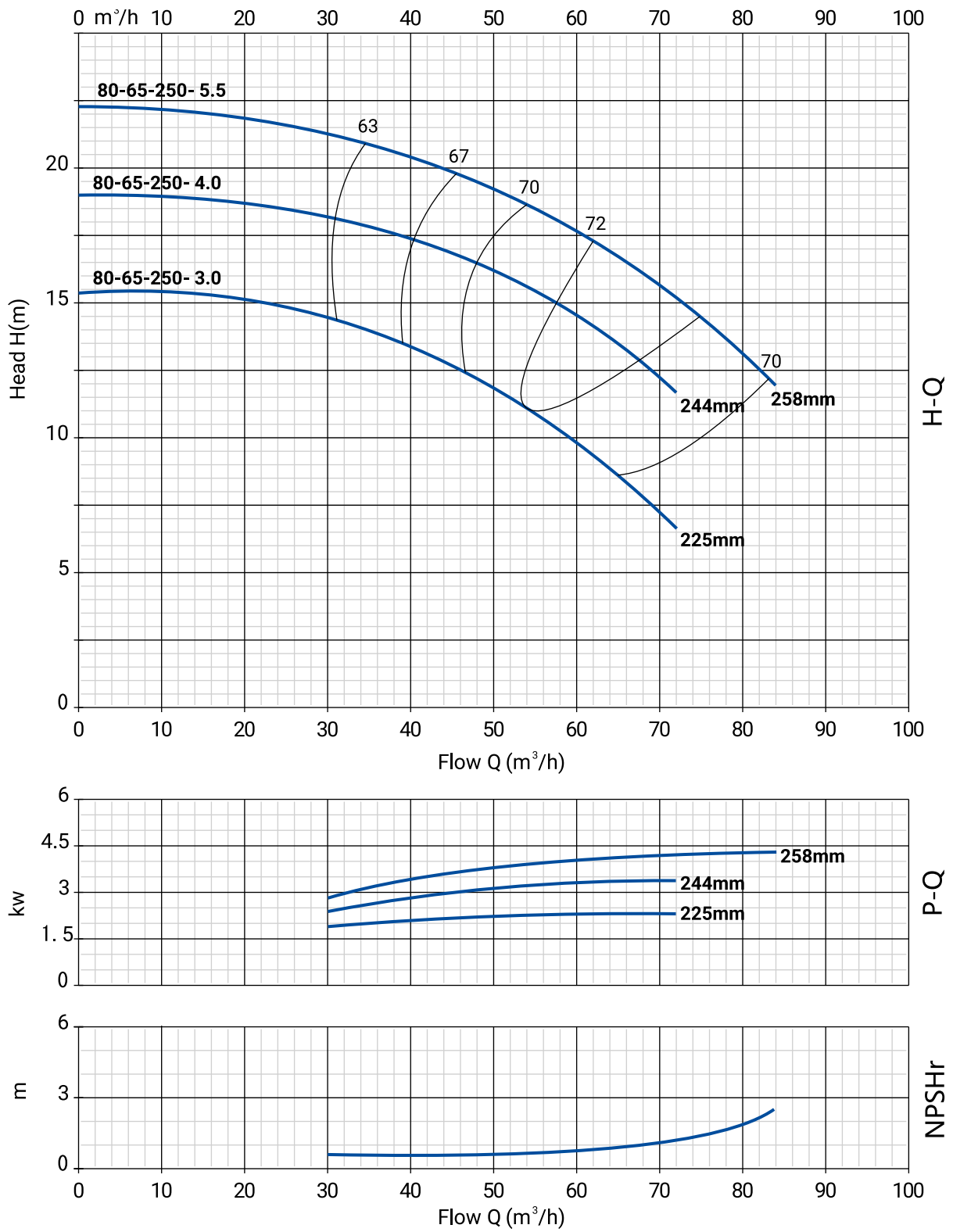

## Номенклатура

Модель	Артикул	Р, кВт	Q <sub>н</sub> , м <sup>3</sup> /ч	Н <sub>н</sub> , м
NBW 80-65-250- 3.0/4-380-G-BQQE	21069909	3	54	11
NBW 80-65-250- 4.0/4-380-G-BQQE	21069908	4	63	14
NBW 80-65-250- 5.5/4-380-G-BQQE	21069907	5,5	69	16,5

## Размеры

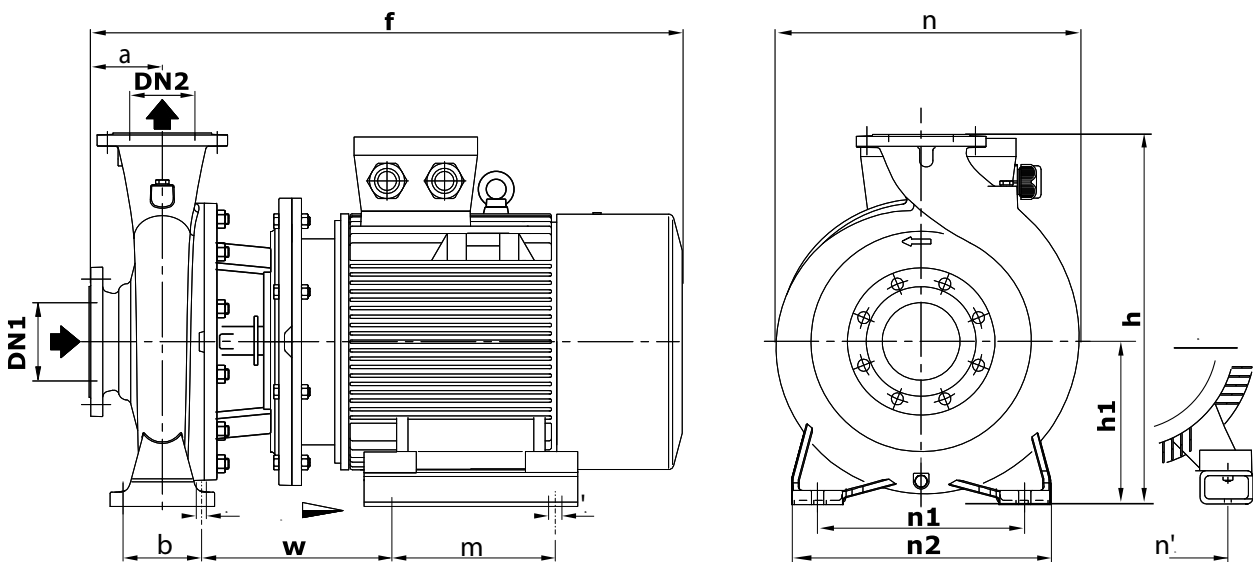

Модель	Габаритные и присоединительные размеры, мм												
	a	f	h	h1	n	n1	n1'	n2	b	w	m	s1	s1'
NBW 80-65-250- 3.0/4-380-G-BQQE	116	606	420	180	369	280	160	360	120	147	140	18	12
NBW 80-65-250- 4.0/4-380-G-BQQE	116	594	420	180	369	280	190	360	120	154	140	18	12
NBW 80-65-250- 5.5/4-380-G-BQQE	116	638	420	180	369	280	216	360	120	193	140	18	12

### NBW 80-65-315

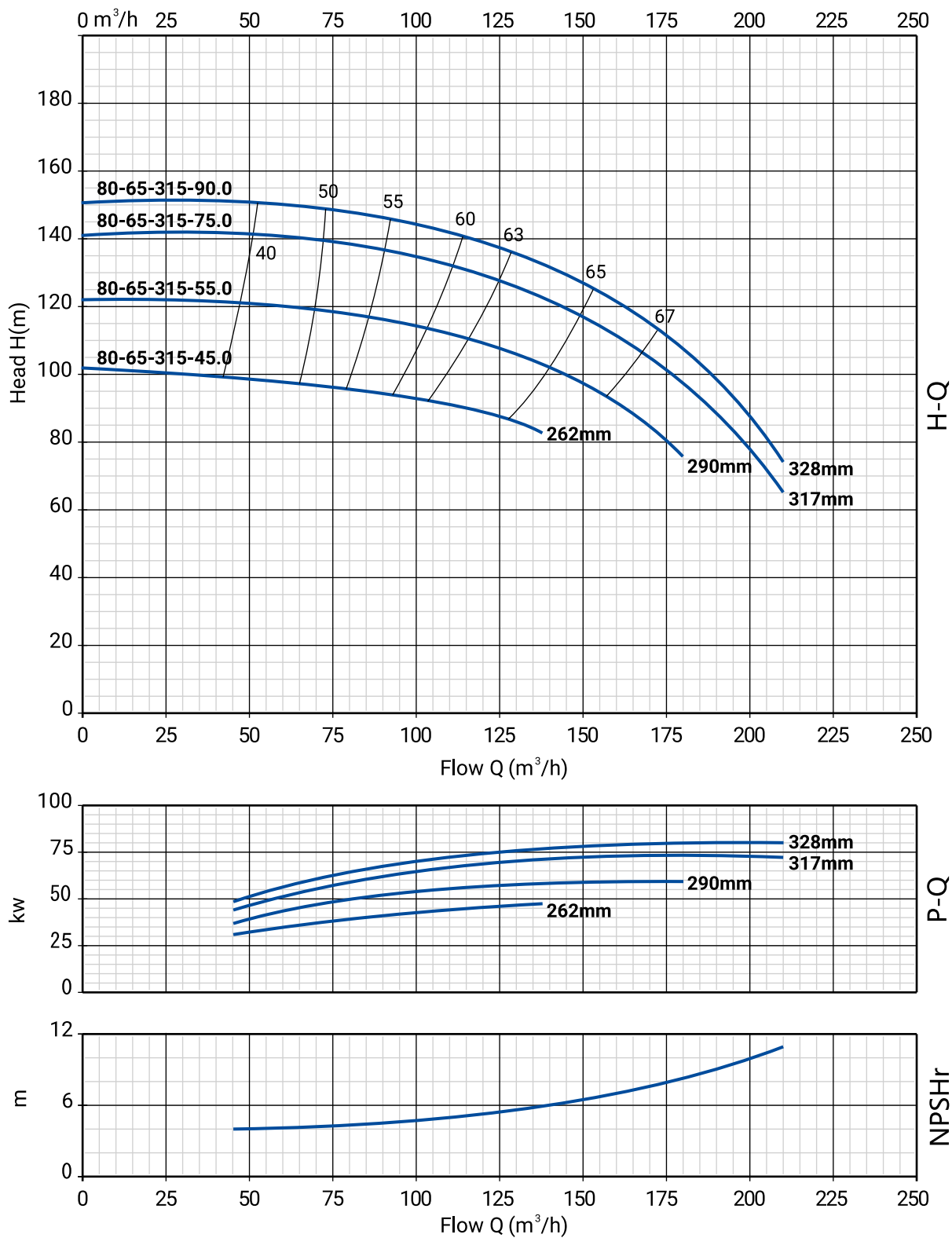

## Номенклатура

Модель	Артикул	Р, кВт	Q <sub>н</sub> , м <sup>3</sup> /ч	Н <sub>н</sub> , м
NBW 80-65-315-45.0/2-380-G-BQQE	21069950	45	105	91
NBW 80-65-315-55.0/2-380-G-BQQE	21069949	55	140	100,5
NBW 80-65-315-75.0/2-380-G-BQQE	21069948	75	150	117
NBW 80-65-315-90.0/2-380-G-BQQE	21069947	90	153	127

## Размеры

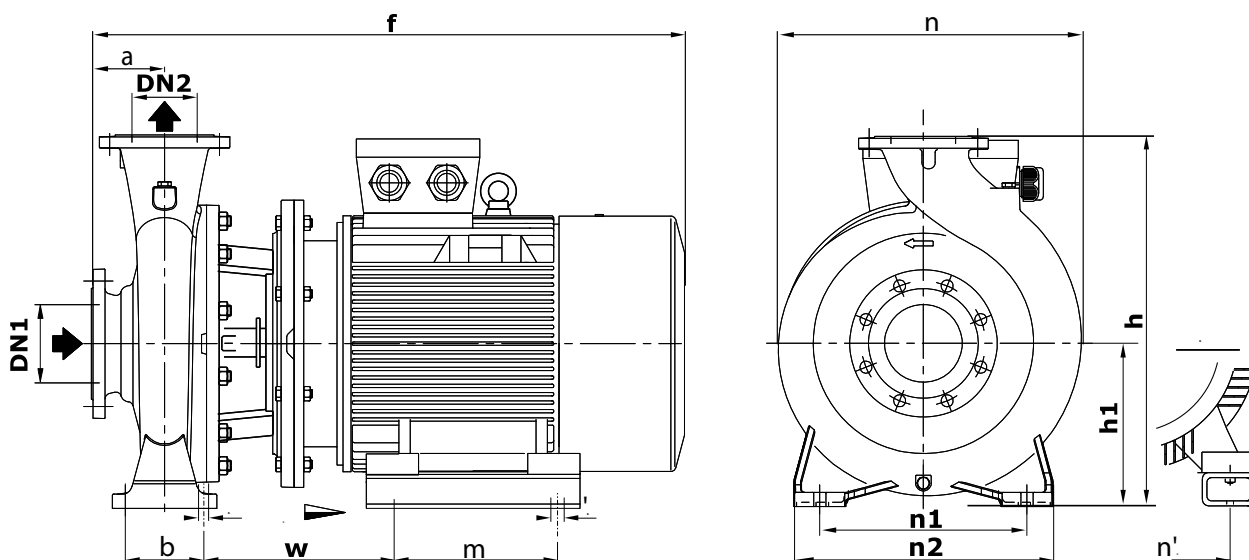

Модель	Габаритные и присоединительные размеры, мм												
	a	f	h	h1	n	n1	n1'	n2	b	w	m	s1	s1'
NBW 80-65-315-45.0/2-380-G-BQQE	125	1069	505	225	440	280	356	360	120	324	311	18	18
NBW 80-65-315-55.0/2-380-G-BQQE	125	1160	505	225	440	280	406	360	120	373	349	18	24
NBW 80-65-315-75.0/2-380-G-BQQE	125	1232	505	225	440	280	457	360	120	395	368	18	24
NBW 80-65-315-90.0/2-380-G-BQQE	125	1283	505	225	440	280	457	360	120	395	419	18	24

# NBW 80-65-315

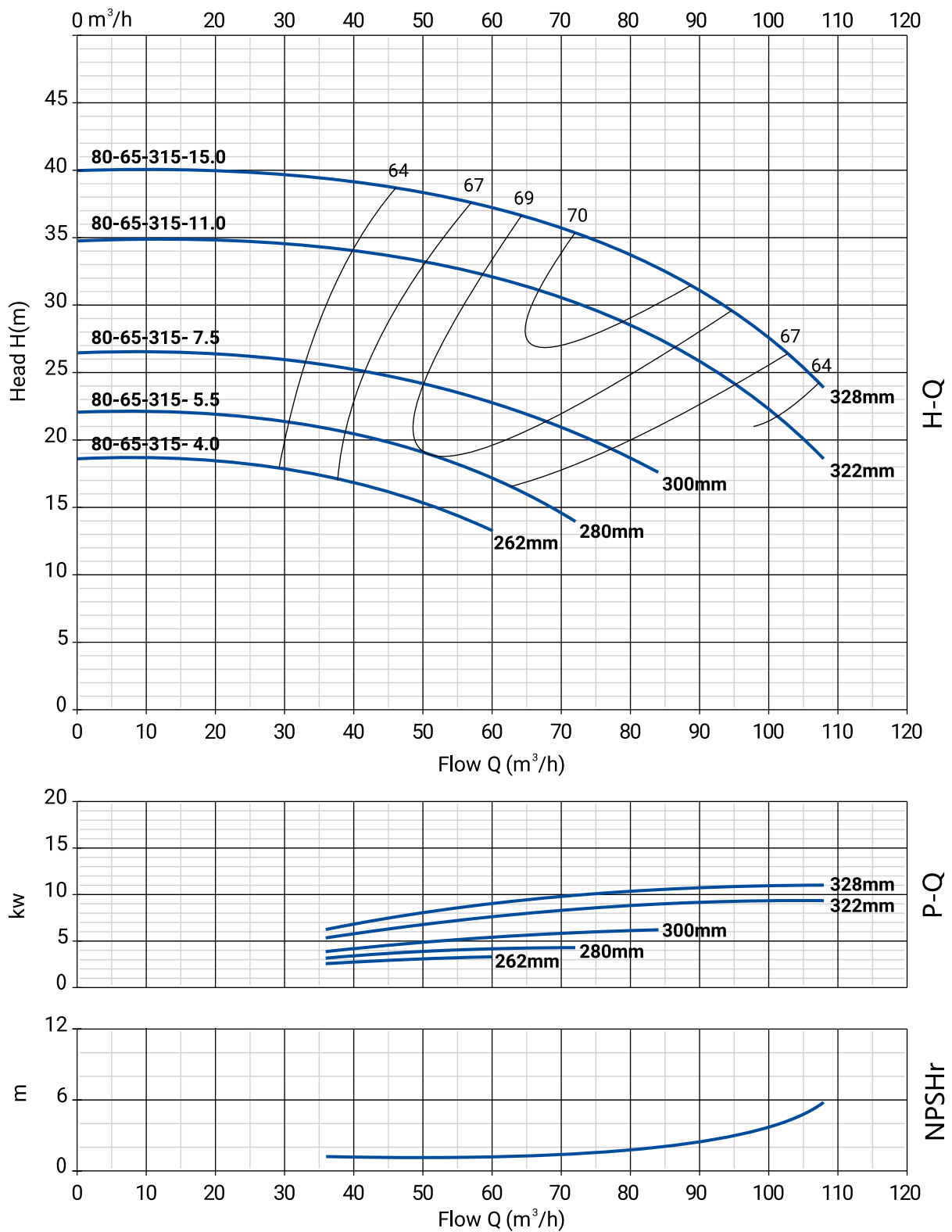

## Номенклатура

Модель	Артикул	Р, кВт	Qн, м³/ч	Нн, м
NBW 80-65-315- 4.0/4-380-G-BQQE	21069906	4	45	16
NBW 80-65-315- 5.5/4-380-G-BQQE	21069905	5,5	51	19
NBW 80-65-315- 7.5/4-380-G-BQQE	21069904	7,5	59	23
NBW 80-65-315-11.0/4-380-G-BQQE	21069903	11	73,5	30
NBW 80-65-315-15.0/4-380-G-BQQE	21069902	15	81	33,5

## Размеры

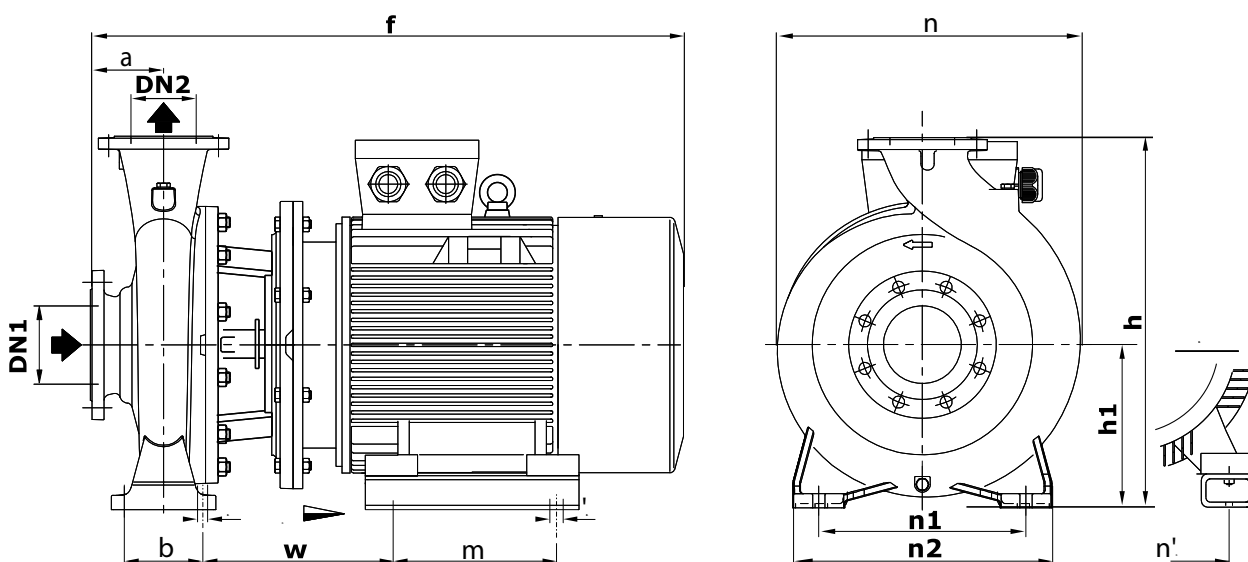

Модель	Габаритные и присоединительные размеры, мм												
	a	f	h	h1	n	n1	n1'	n2	b	w	m	s1	s1'
NBW 80-65-315- 4.0/4-380-G-BQQE	125	644	505	225	440	280	190	360	120	195	140	18	12
NBW 80-65-315- 5.5/4-380-G-BQQE	125	688	505	225	440	280	216	360	120	234	140	18	12
NBW 80-65-315- 7.5/4-380-G-BQQE	125	688	505	225	440	280	216	360	120	234	140	18	12
NBW 80-65-315-11.0/4-380-G-BQQE	125	858	505	225	440	280	254	360	120	283	210	18	15
NBW 80-65-315-15.0/4-380-G-BQQE	125	858	505	225	440	280	254	360	120	283	210	18	15

# NBW 100-80-125

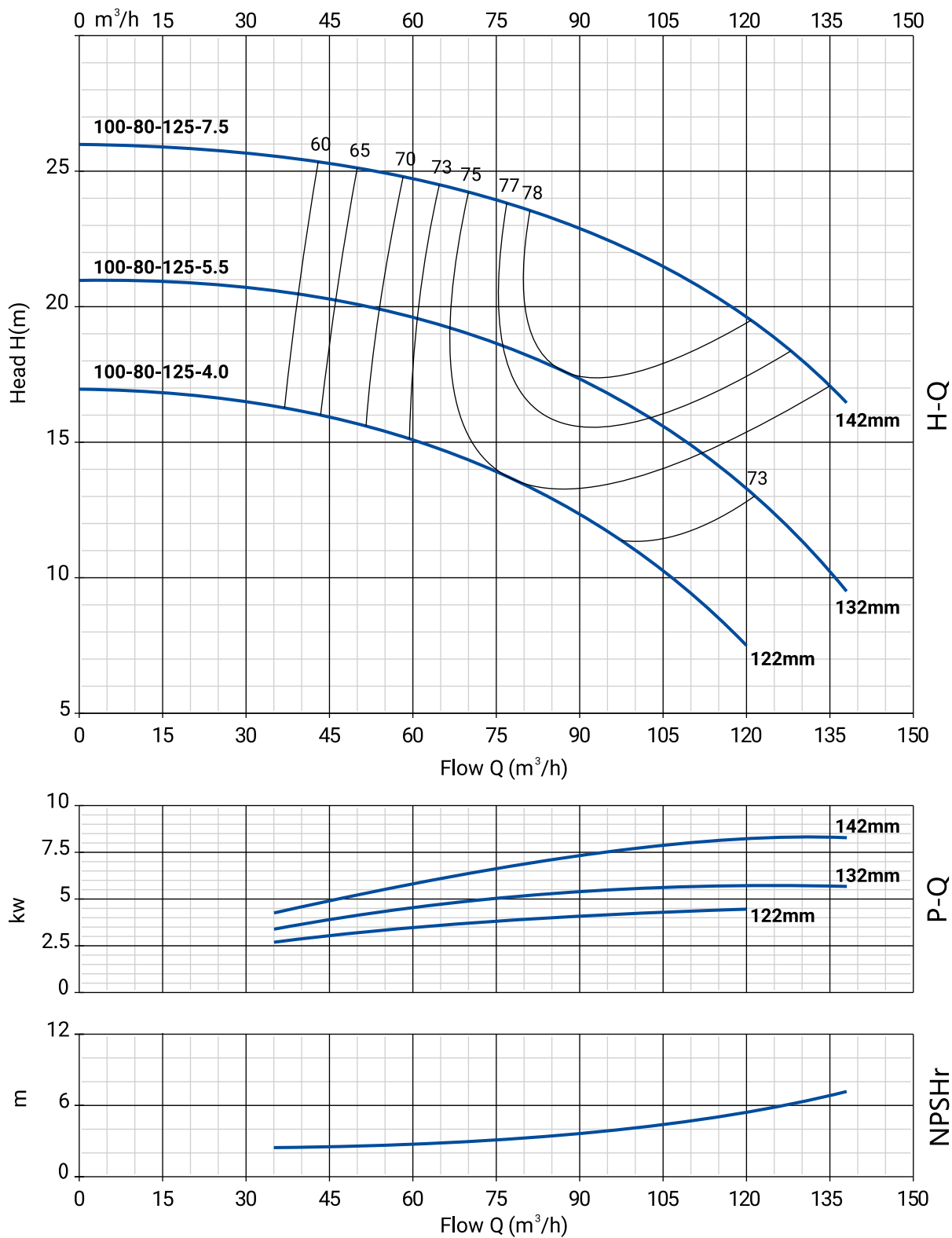

## Номенклатура

Модель	Артикул	Р, кВт	Q <sub>н</sub> , м <sup>3</sup> /ч	Н <sub>н</sub> , м
NBW 100-80-125-4.0/2-380-G-BQQE	21069946	4	77	13,5
NBW 100-80-125-5.5/2-380-G-BQQE	21069945	5,5	86	17,5
NBW 100-80-125-7.5/2-380-G-BQQE	21069944	7,5	100	22

## Размеры

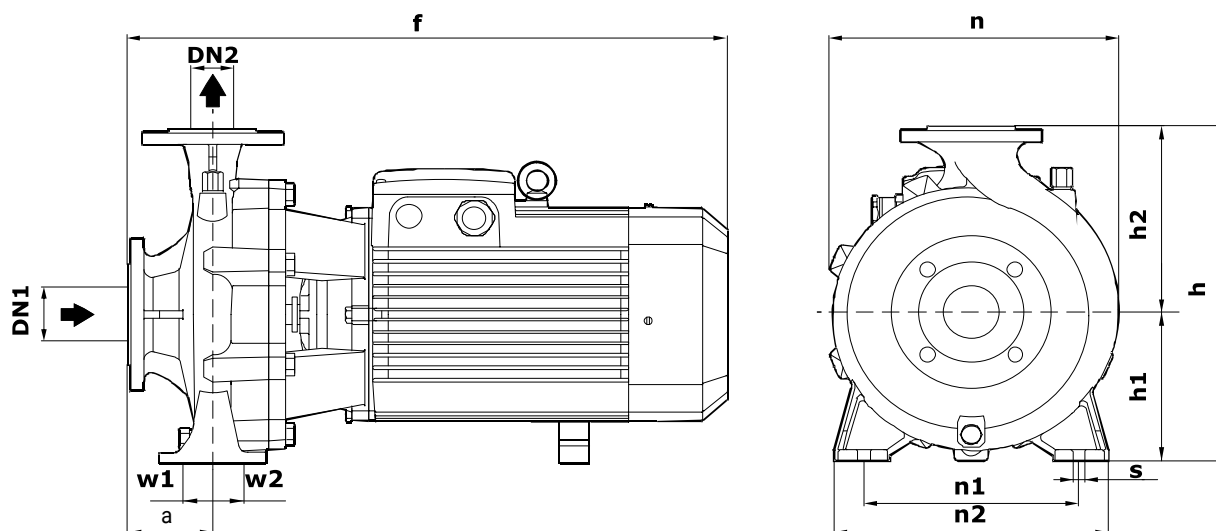

Модель	Габаритные и присоединительные размеры, мм										
	a	f	h	h1	h2	n	n1	n2	w1	w2	s
NBW 100-80-125-4.0/2-380-G-BQQE	117	750	357	163	194	330	212	280	49	49	15
NBW 100-80-125-5.5/2-380-G-BQQE	117	750	357	163	194	330	212	280	49	49	15
NBW 100-80-125-7.5/2-380-G-BQQE	117	750	357	163	194	330	212	280	49	49	15

# NBW 100-80-160

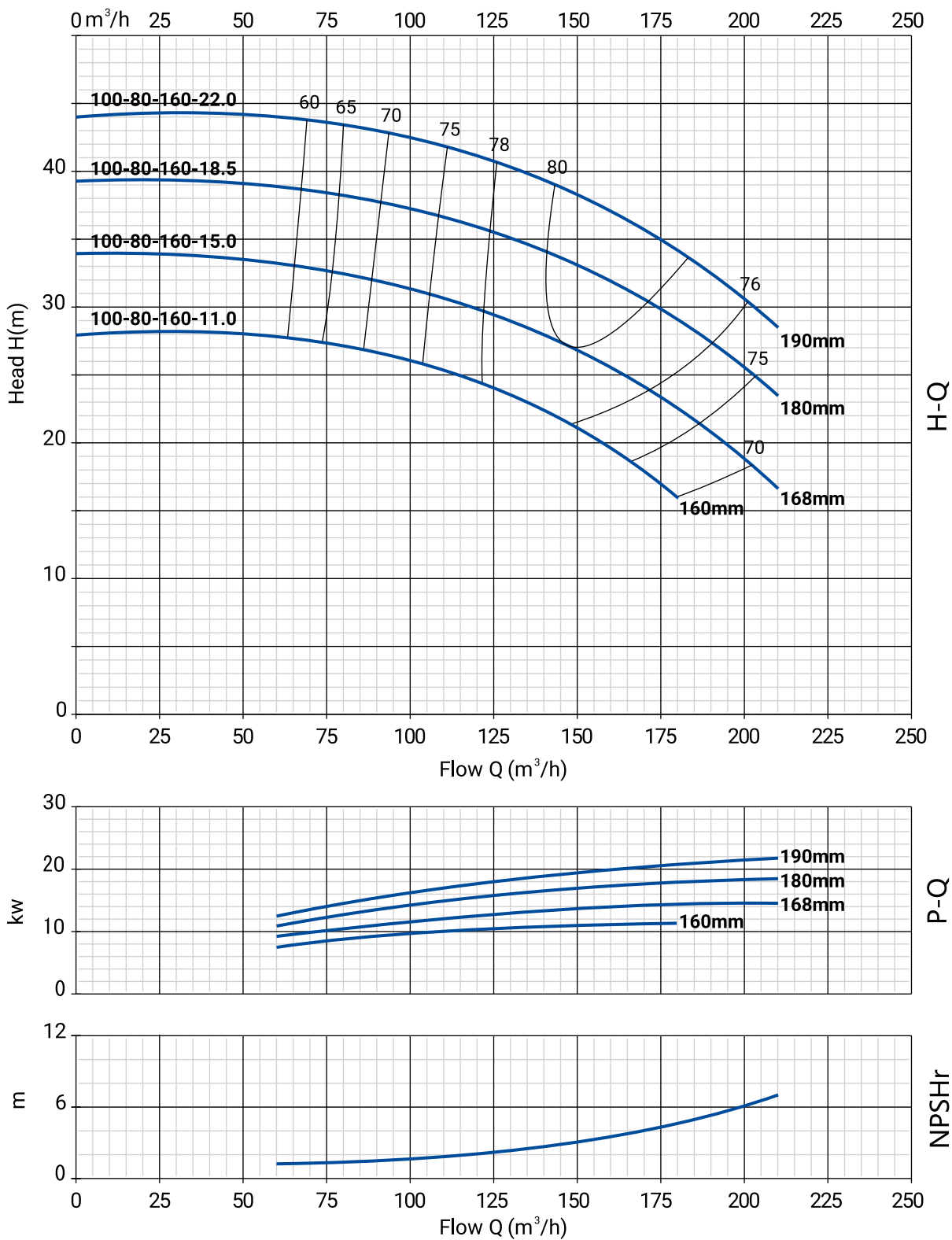

## Номенклатура

Модель	Артикул	Р, кВт	Qн, м³/ч	Нн, м
NBW 100-80-160-15.0/2-380-G-BQQE	21069942	15	150	27
NBW 100-80-160-18.5/2-380-G-BQQE	21069941	18,5	155	32,5
NBW 100-80-160-22.0/2-380-G-BQQE	21069940	22	160	37

## Размеры

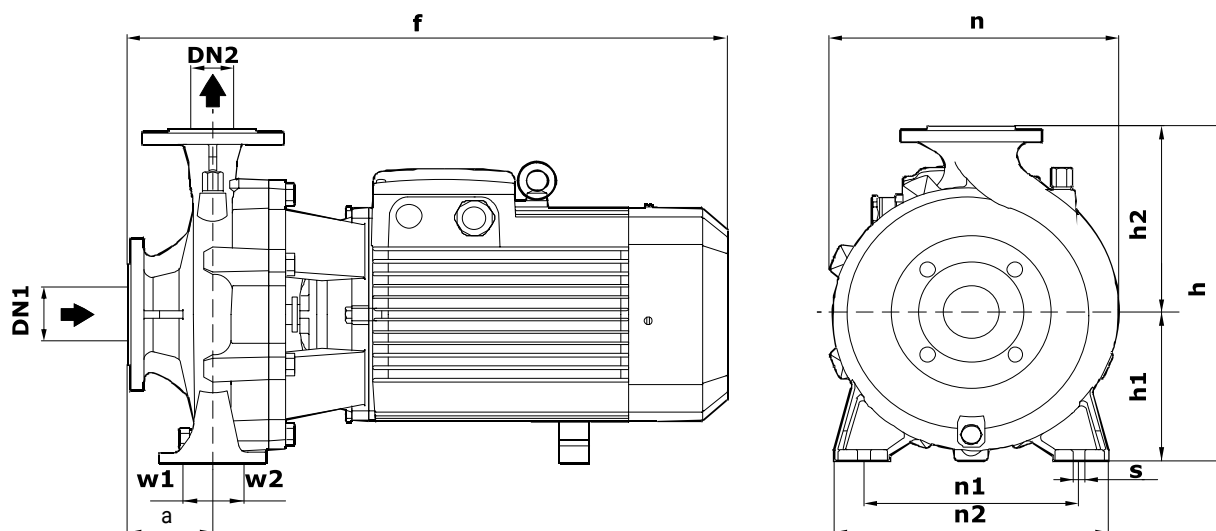

Модель	Габаритные и присоединительные размеры, мм										
	a	f	h	h1	h2	n	n1	n2	w1	w2	s
NBW 100-80-160-11.0/2-380-G-BQQE	88	750	435	186	250	330	255	332	49	49	15
NBW 100-80-160-15.0/2-380-G-BQQE	88	750	435	186	250	330	255	332	49	49	15
NBW 100-80-160-18.5/2-380-G-BQQE	88	750	435	186	250	330	255	332	49	49	15
NBW 100-80-160-22.0/2-380-G-BQQE	88	750	435	186	250	330	255	332	49	49	15

# NBW 100-80-200

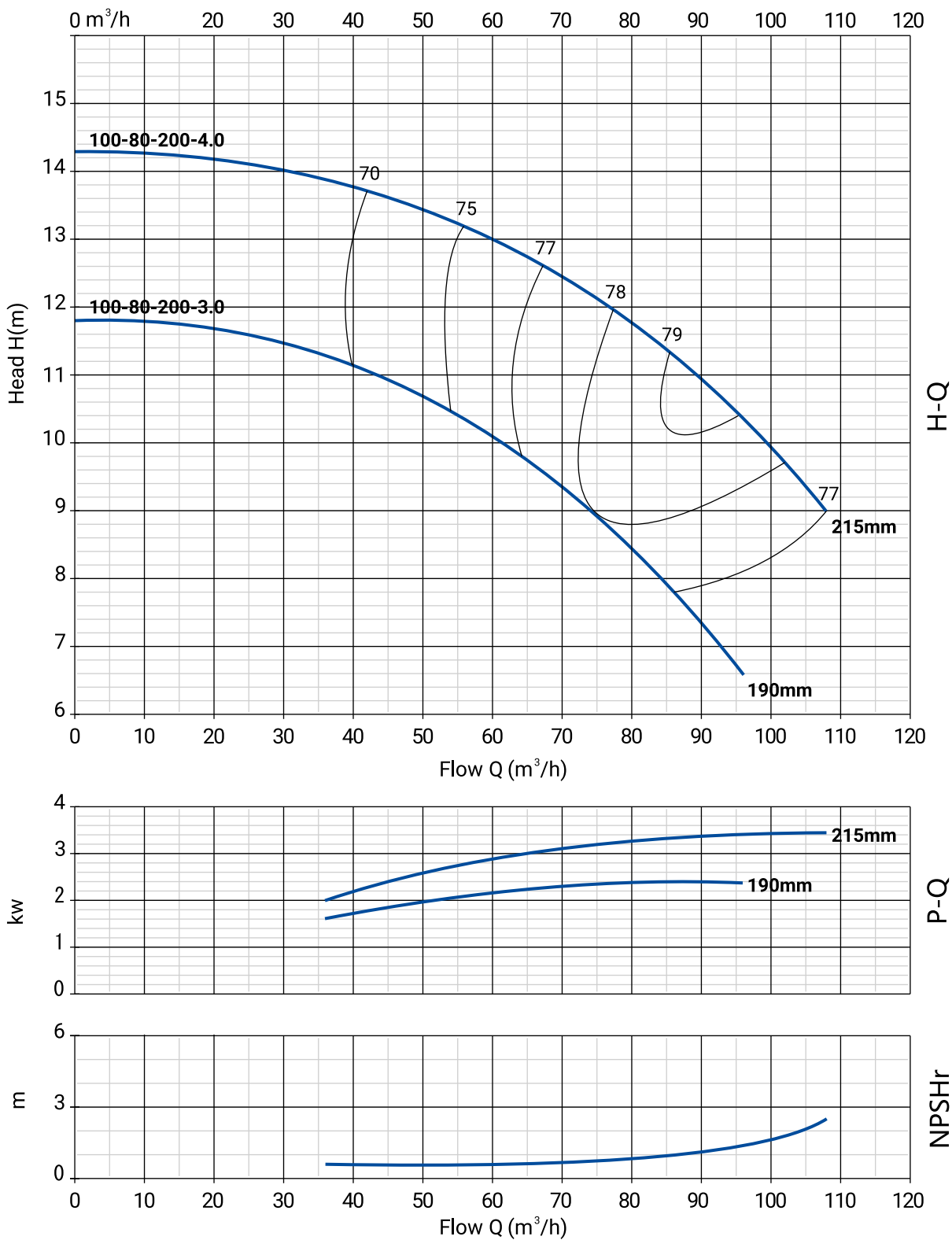

## Номенклатура

Модель	Артикул	Р, кВт	Qн, м³/ч	Нн, м
NBW 100-80-200-3.0/4-380-G-BQOE	21069901	3	75	9
NBW 100-80-200-4.0/4-380-G-BQOE	21069900	4	91	11

## Размеры

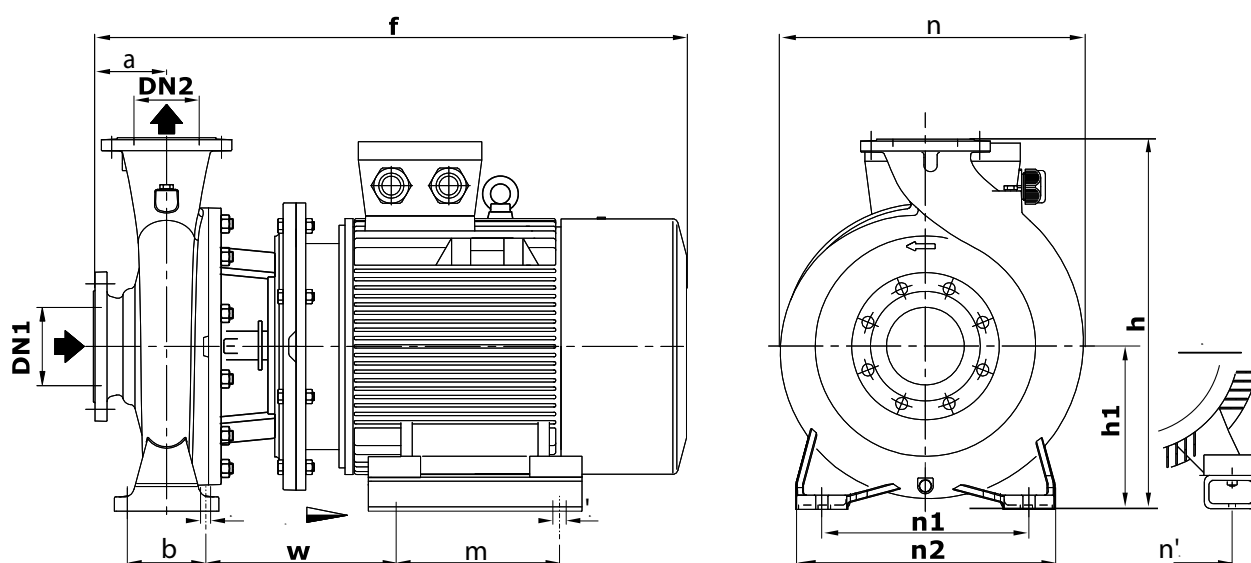

Модель	Габаритные и присоединительные размеры, мм												
	a	f	h	h1	n	n1	n1'	n2	b	w	m	s1	s1'
NBW 100-80-200-3.0/4-380-G-BQOE	125	606	460	250	360	280	160	345	95	151	140	14	12
NBW 100-80-200-4.0/4-380-G-BQOE	125	594	460	250	360	280	190	345	95	158	140	14	12

# NBW 100-80-200

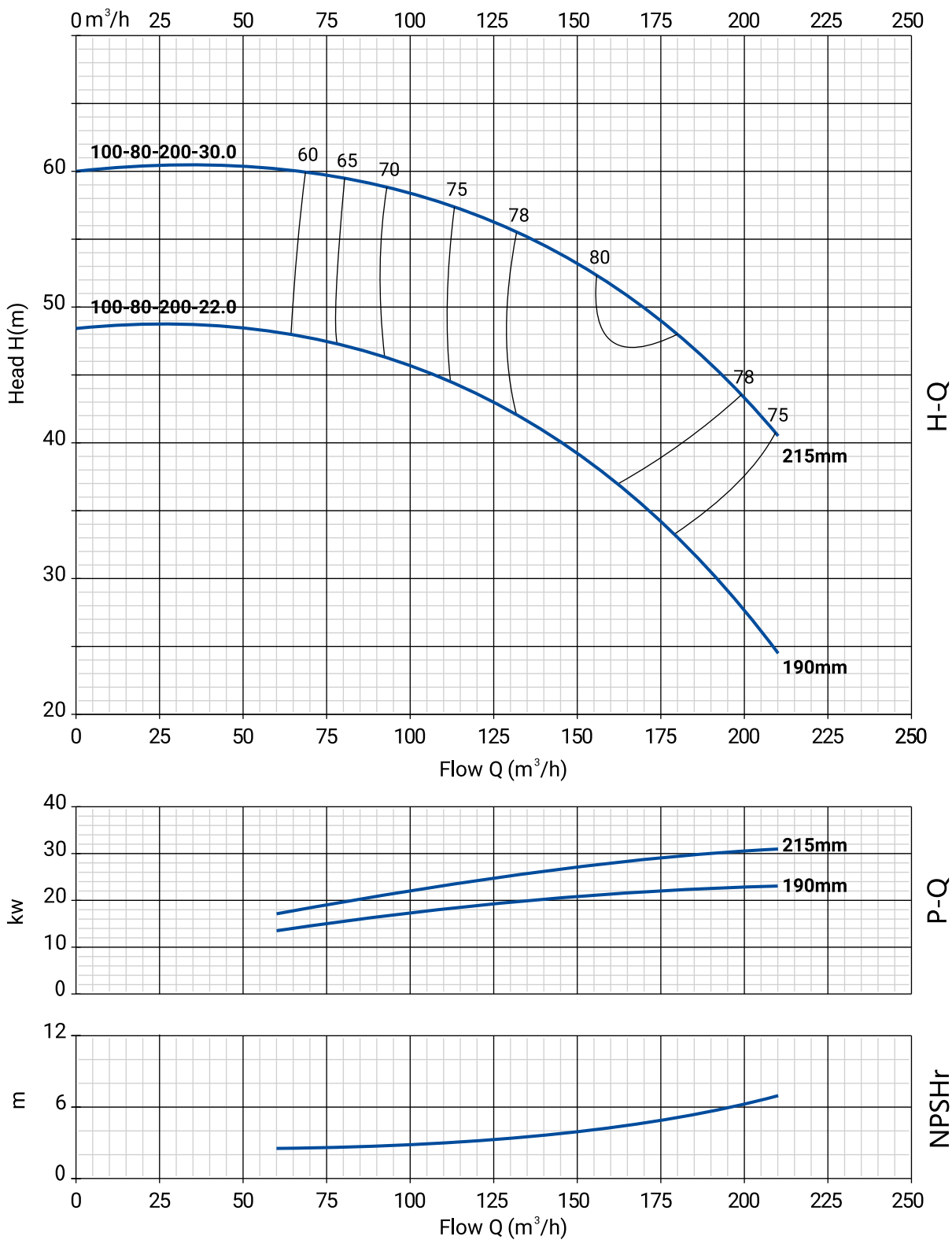

## Номенклатура

Модель	Артикул	Р, кВт	Qн, м³/ч	Нн, м
NBW 100-80-200-22.0/2-380-G-BQQE	21069939	22	147	39
NBW 100-80-200-30.0/2-380-G-BQQE	21069938	30	165	51

## Размеры

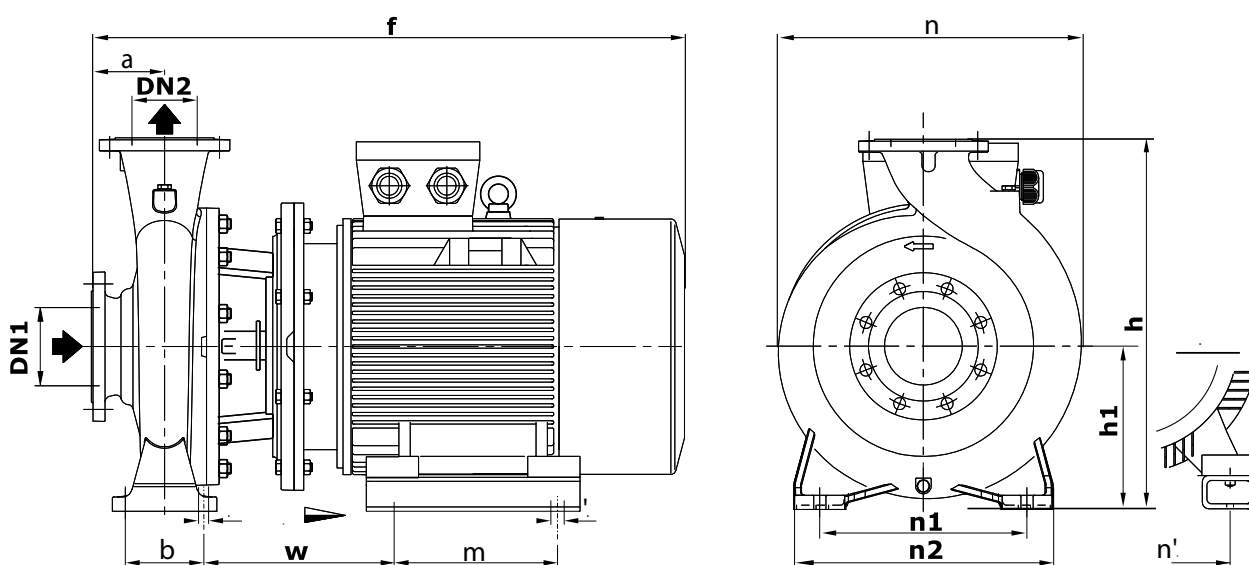

Модель	Габаритные и присоединительные размеры, мм												
	a	f	h	h1	n	n1	n1'	n2	b	w	m	s1	s1'
NBW 100-80-200-22.0/2-380-G-BQQE	125	880	460	250	360	280	279	345	95	251	241	14	15
NBW 100-80-200-30.0/2-380-G-BQQE	125	950	460	250	360	280	318	345	95	242	305	14	18

## NBW 100-80-250

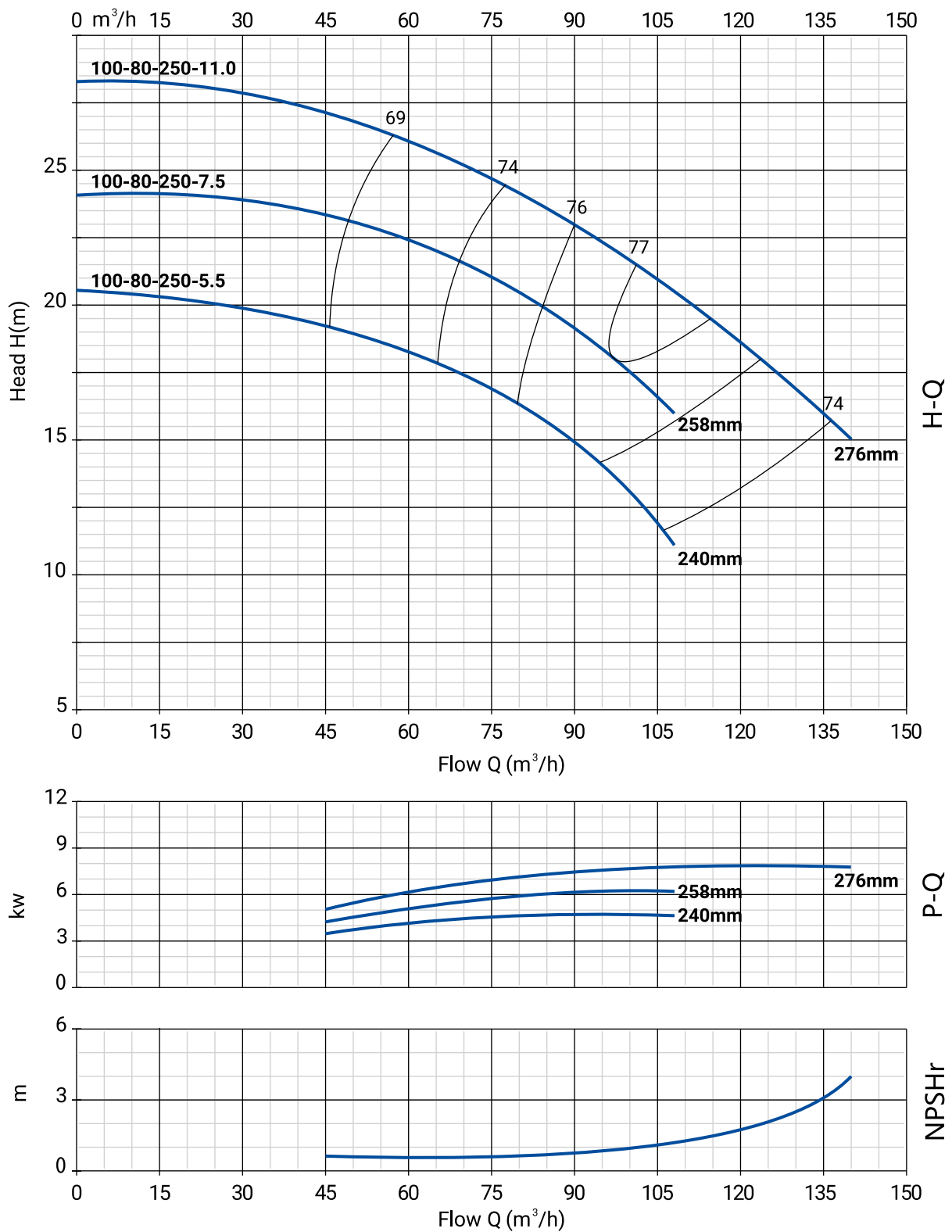

## Номенклатура

Модель	Артикул	Р, кВт	Q <sub>н</sub> , м <sup>3</sup> /ч	Н <sub>н</sub> , м
NBW 100-80-250-5.5/4-380-G-BQQE	21069899	5,5	88	15,5
NBW 100-80-250-7.5/4-380-G-BQQE	21069898	7,5	97,5	17
NBW 100-80-250-11.0/4-380-G-BQQE	21069897	11	108	20,5

## Размеры

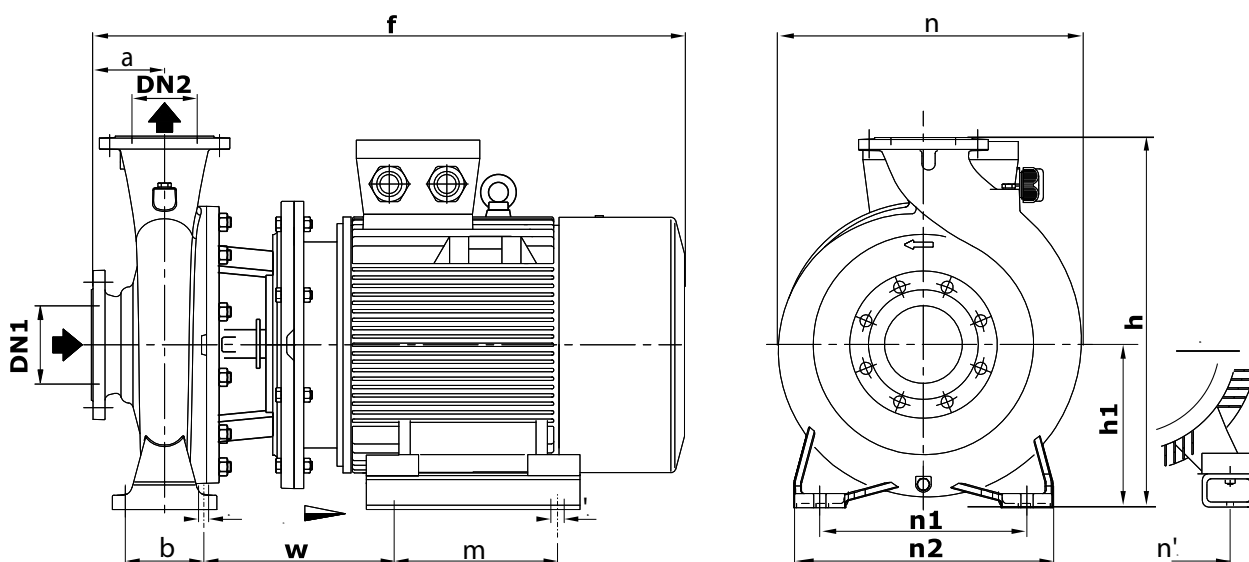

Модель	Габаритные и присоединительные размеры, мм												
	a	f	h	h1	n	n1	n1'	n2	b	w	m	s1	s1'
NBW 100-80-250-5.5/4-380-G-BQQE	125	638	535	250	410	315	216	400	120	184	140	18	12
NBW 100-80-250-7.5/4-380-G-BQQE	125	638	535	250	410	315	216	400	120	184	140	18	12
NBW 100-80-250-11.0/4-380-G-BQQE	125	808	535	250	410	315	254	400	120	233	210	18	15

# NBW 100-80-250

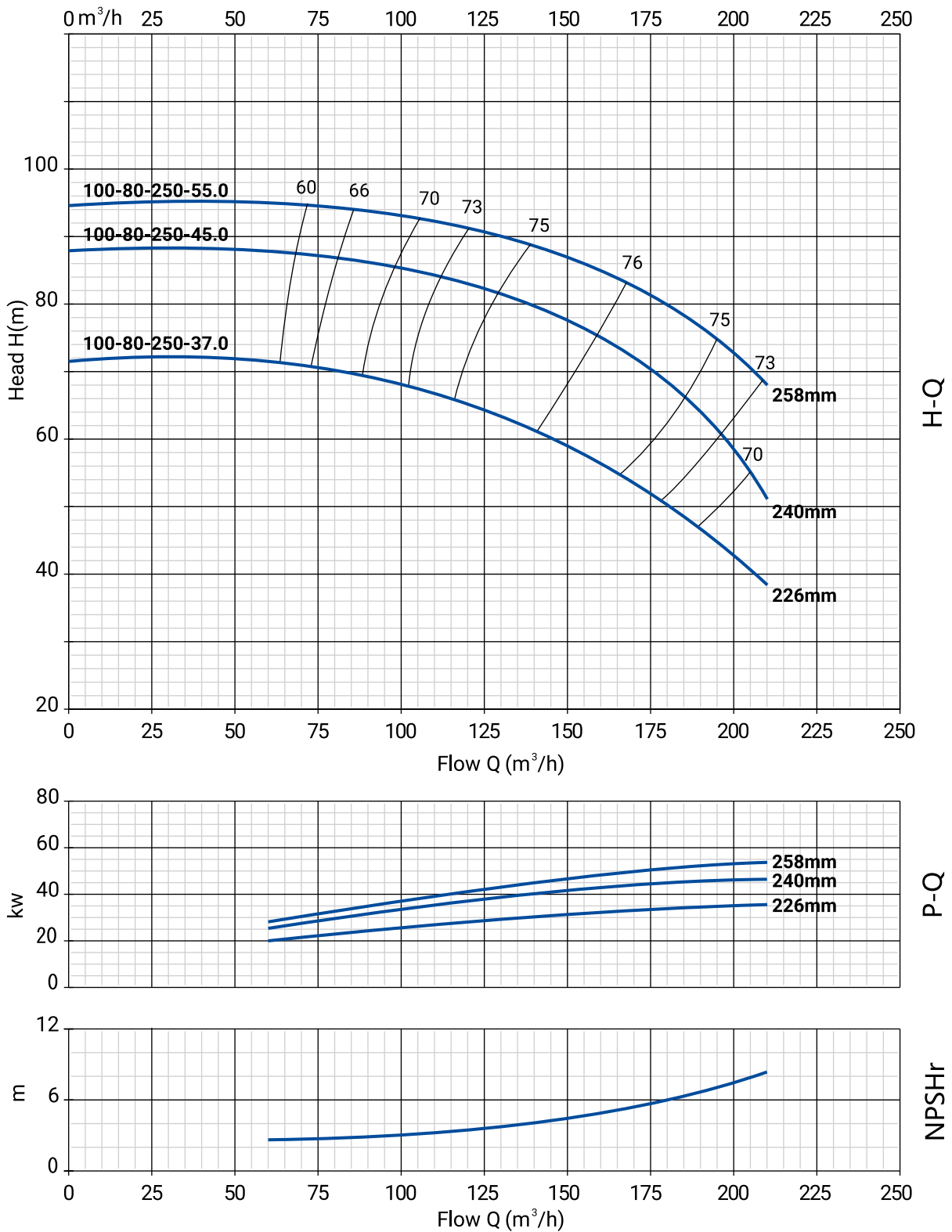

## Номенклатура

Модель	Артикул	Р, кВт	Qн, м³/ч	Нн, м
NBW 100-80-250-37.0/2-380-G-BQQE	21069937	37	140	60,5
NBW 100-80-250-45.0/2-380-G-BQQE	21069936	45	160	72,8
NBW 100-80-250-55.0/2-380-G-BQQE	21069935	55	168	93

## Размеры

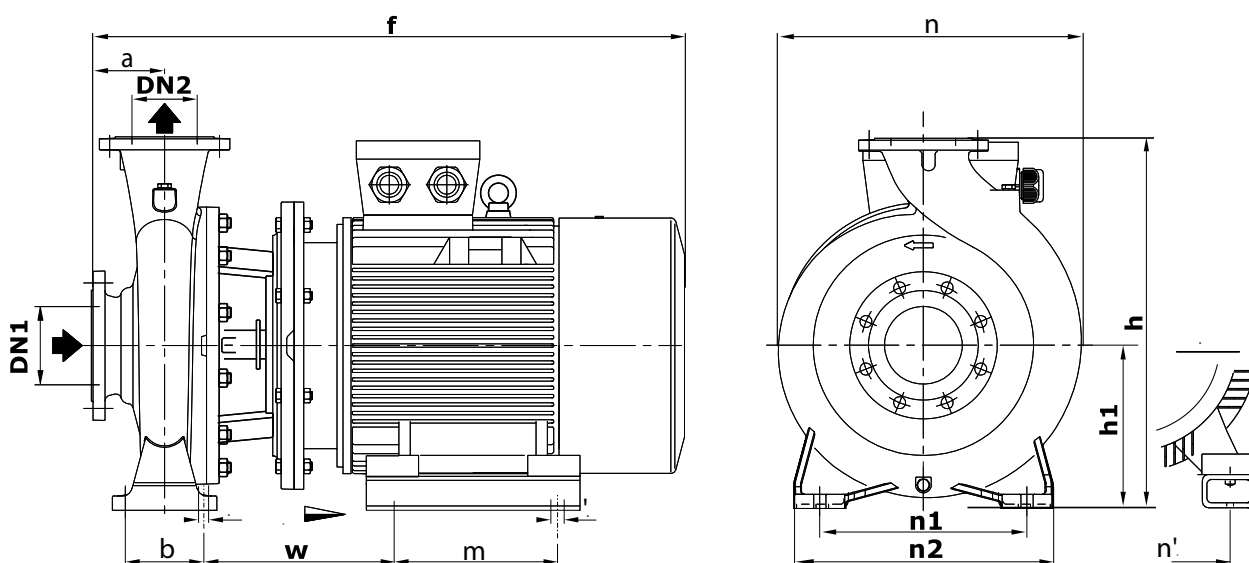

Модель	Габаритные и присоединительные размеры, мм												
	a	f	h	h1	n	n1	n1'	n2	b	w	m	s1	s1'
NBW 100-80-250-37.0/2-380-G-BQQE	125	950	535	250	410	315	318	400	120	229	305	18	18
NBW 100-80-250-45.0/2-380-G-BQQE	125	980	535	250	410	315	356	400	120	235	311	18	18
NBW 100-80-250-55.0/2-380-G-BQQE	125	1160	535	250	410	315	406	400	120	373	349	18	24

## NBW 100-80-315

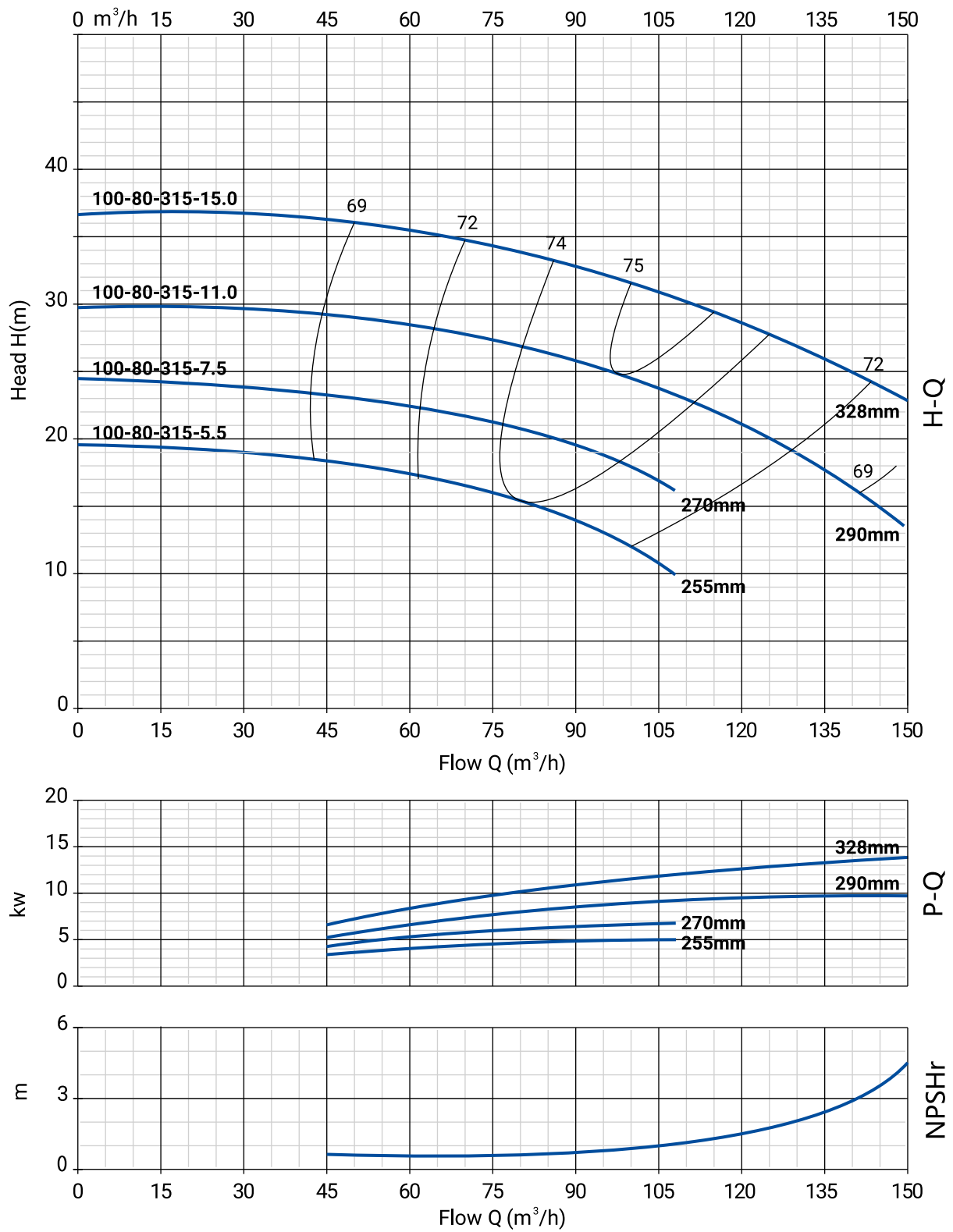

## Номенклатура

Модель	Артикул	Р, кВт	Qн, м³/ч	Нн, м
NBW 100-80-315-11.0/4-380-G-BQQE	21069894	11	97	25
NBW 100-80-315-15.0/4-380-G-BQQE	21069893	15	107	31
NBW 100-80-315-5.5/4-380-G-BQQE	21069896	5,5	80	15,5
NBW 100-80-315-7.5/4-380-G-BQQE	21069895	7,5	86	20

## Размеры

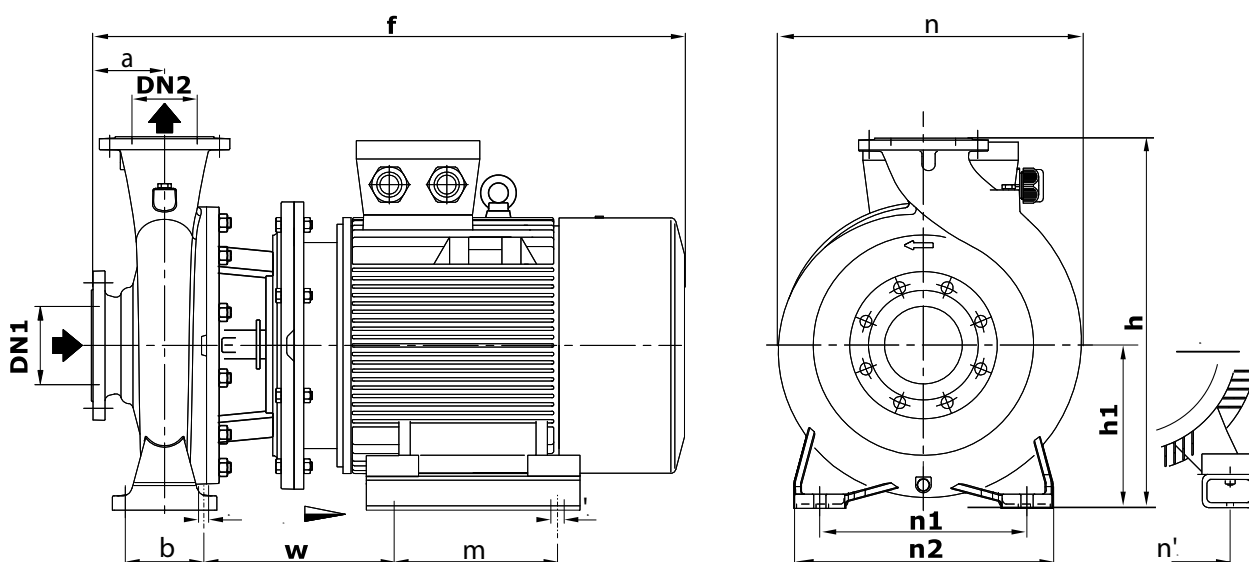

Модель	Габаритные и присоединительные размеры, мм												
	a	f	h	h1	n	n1	n1'	n2	b	w	m	s1	s1'
NBW 100-80-315-11.0/4-380-G-BQQE	125	858	565	250	452	315	254	400	120	283	210	18	15
NBW 100-80-315-15.0/4-380-G-BQQE	125	858	565	250	452	315	254	400	120	283	210	18	15
NBW 100-80-315-5.5/4-380-G-BQQE	125	688	565	250	452	315	216	400	120	234	140	18	12
NBW 100-80-315-7.5/4-380-G-BQQE	125	688	505	225	440	280	216	360	120	234	140	18	12

## NBW 100-80-315

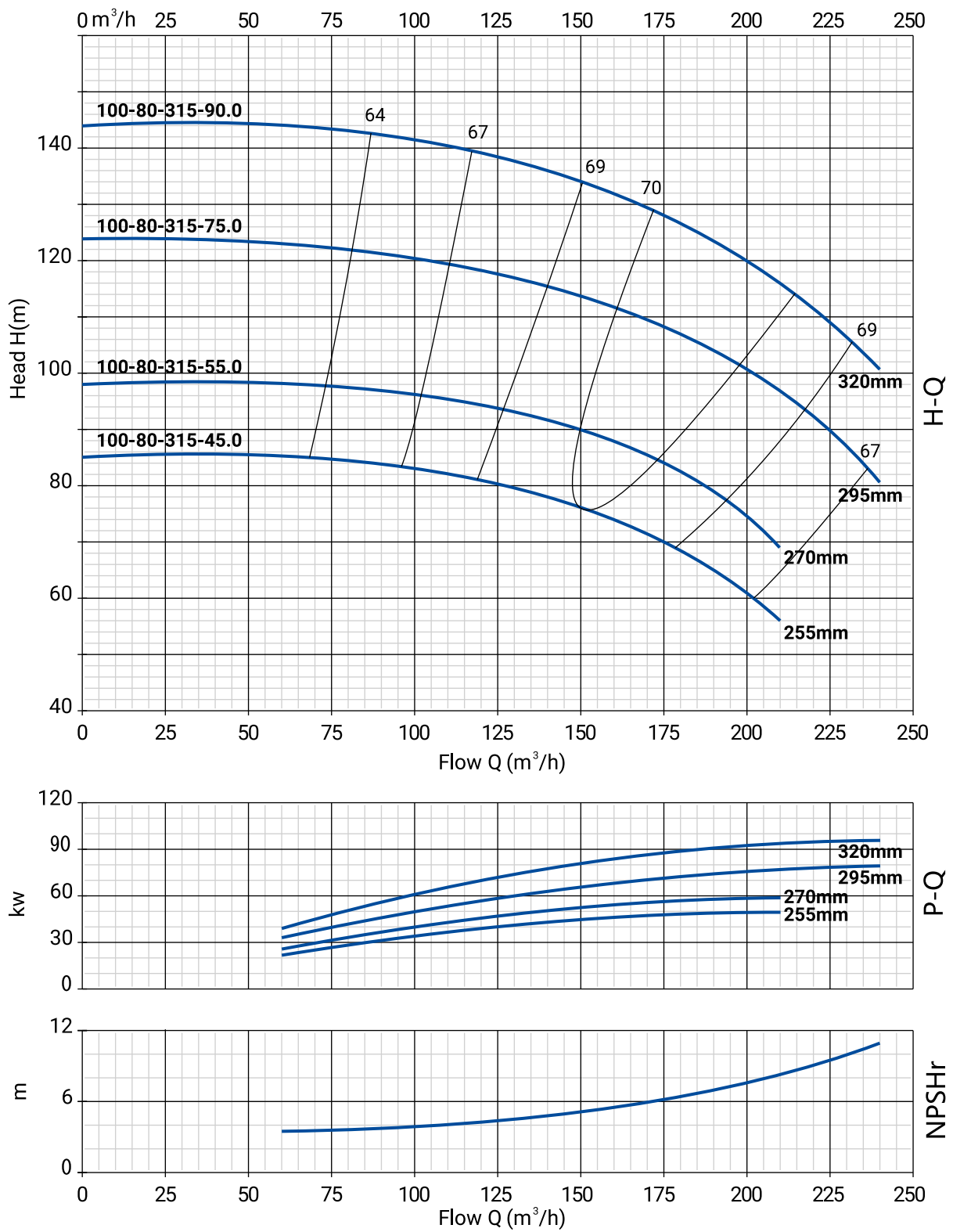

## Номенклатура

Модель	Артикул	Р, кВт	Qн, м³/ч	Нн, м
NBW 100-80-315-45.0/2-380-G-BQQE	21069934	45	152	75,5
NBW 100-80-315-55.0/2-380-G-BQQE	21069933	55	163	87,5
NBW 100-80-315-75.0/2-380-G-BQQE	21069932	75	180	107
NBW 100-80-315-90.0/2-380-G-BQQE	21069931	90	193	121

## Размеры

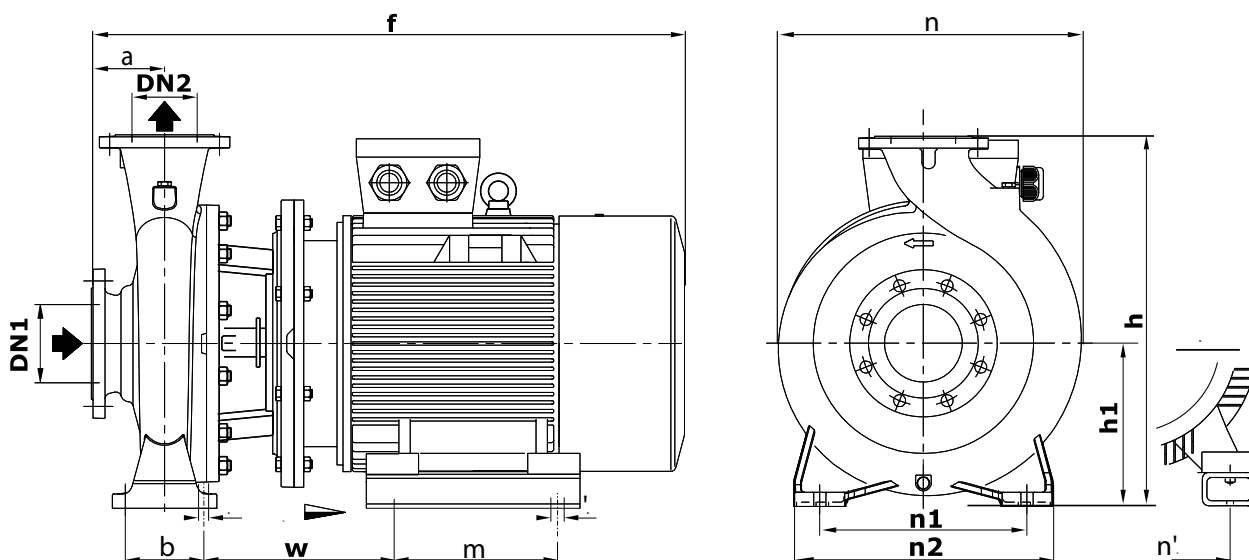

Модель	Габаритные и присоединительные размеры, мм												
	a	f	h	h1	n	n1	n1'	n2	b	w	m	s1	s1'
NBW 100-80-315-45.0/2-380-G-BQQE	125	1069	565	250	452	315	356	400	120	324	311	18	18
NBW 100-80-315-55.0/2-380-G-BQQE	125	1160	565	250	452	315	406	400	120	373	349	18	24
NBW 100-80-315-75.0/2-380-G-BQQE	140	1262	625	250	480	315	457	400	120	410	368	19	24
NBW 100-80-315-90.0/2-380-G-BQQE	140	1313	625	250	480	315	457	400	120	410	419	19	24

# NBW 100-80-400

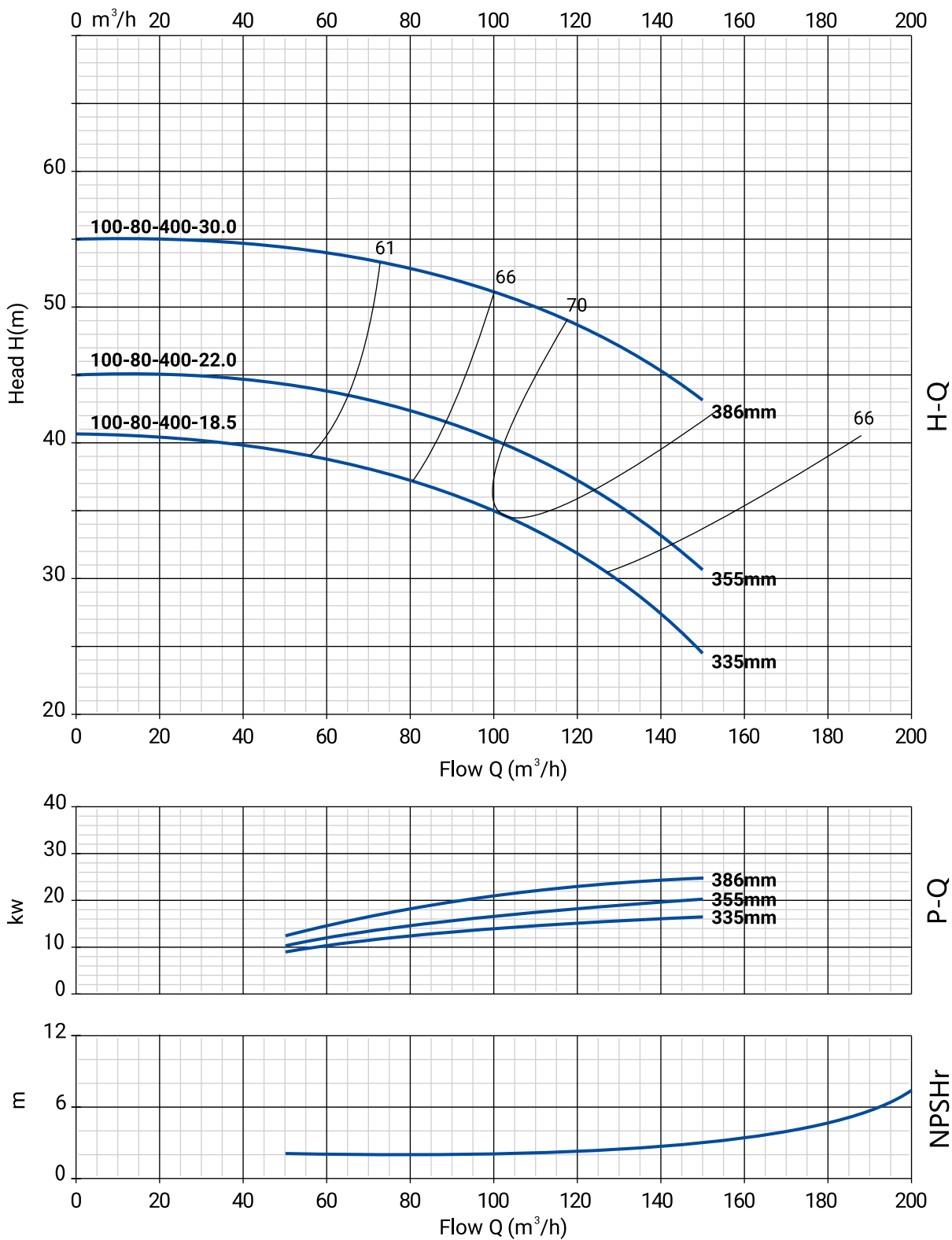

## Номенклатура

Модель	Артикул	Р, кВт	Qн, м³/ч	Нн, м
NBW 100-80-400-18.5/4-380-G-BQQE	21069892	18,5	102	34,5
NBW 100-80-400-22.0/4-380-G-BQQE	21069891	22	114	38,5
NBW 100-80-400-30.0/4-380-G-BQQE	21069890	30	136	46

## Размеры

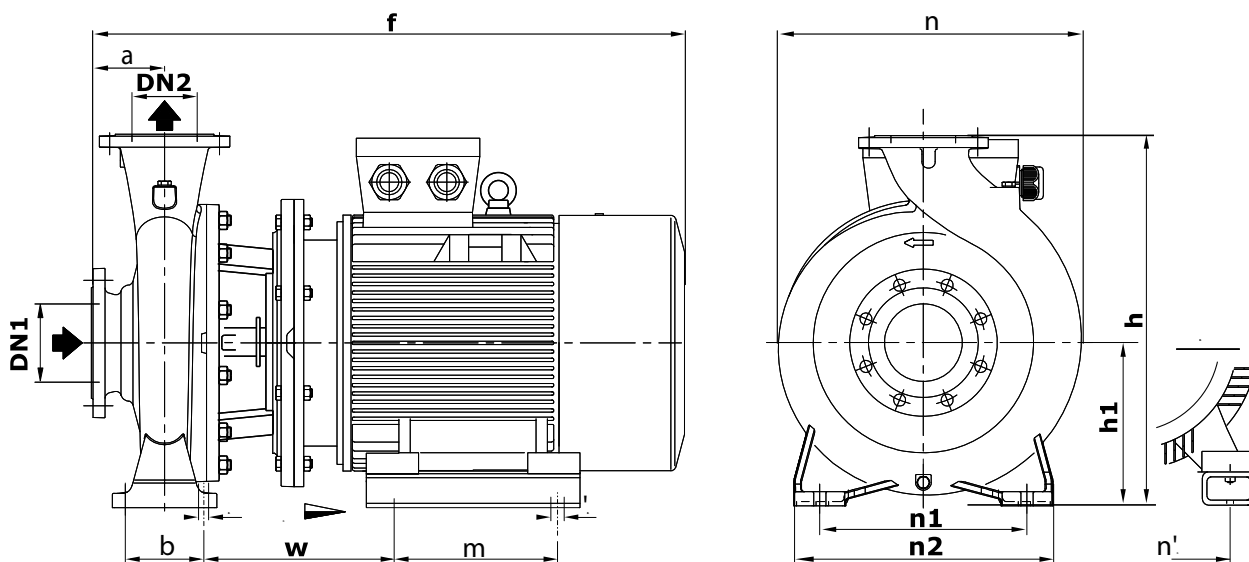

Модель	Габаритные и присоединительные размеры, мм												
	a	f	h	h1	n	n1	n1'	n2	b	w	m	s1	s1'
NBW 100-80-400-18.5/4-380-G-BQQE	125	902	635	280	536	315	254	400	120	283	254	18	15
NBW 100-80-400-22.0/4-380-G-BQQE	125	938	635	280	536	315	279	400	120	296	241	18	15
NBW 100-80-400-30.0/4-380-G-BQQE	125	1029	635	280	536	315	318	400	120	308	305	18	18

## NBW 125-100-160

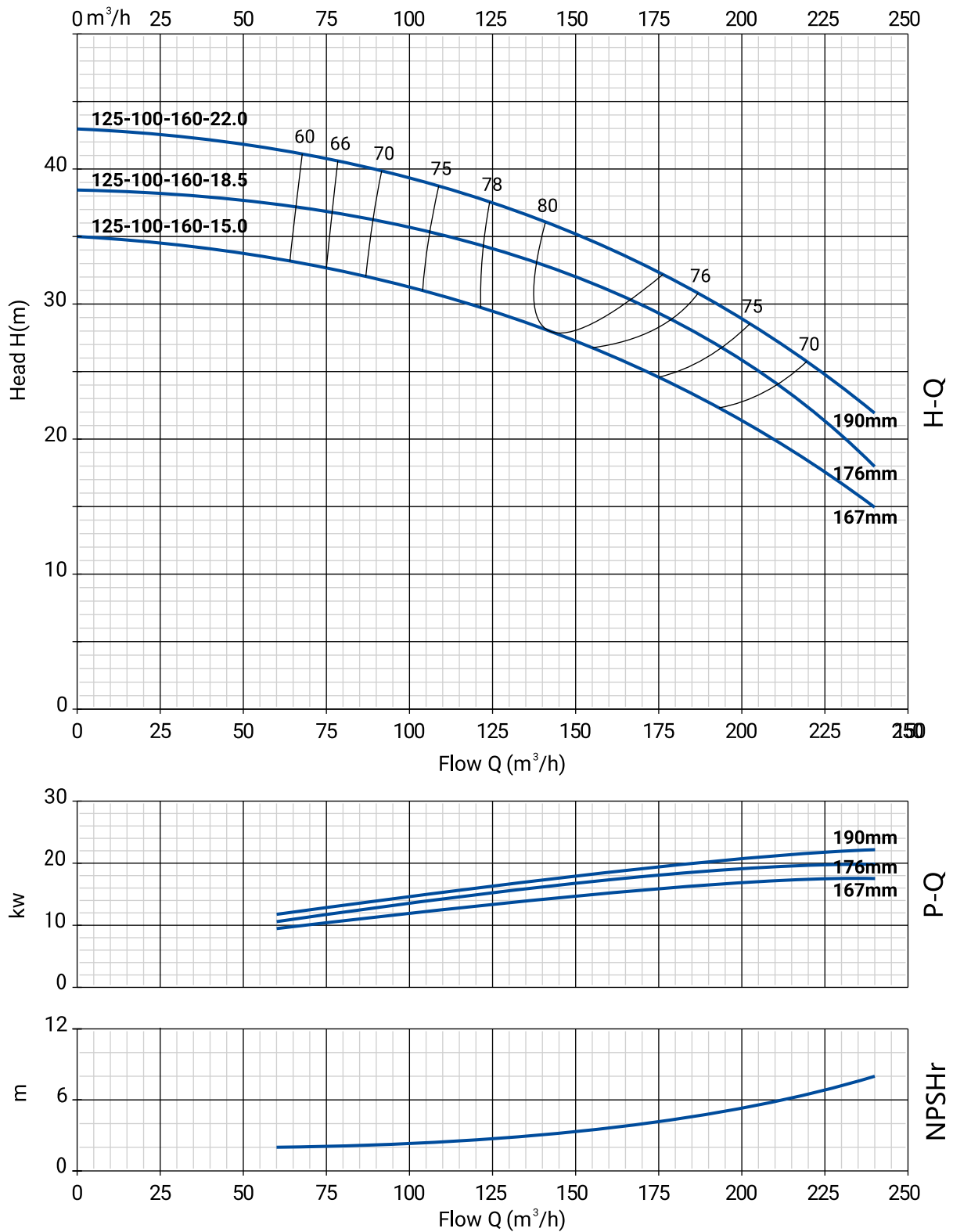

## Номенклатура

Модель	Артикул	Р, кВт	Qн, м <sup>3</sup> /ч	Нн, м
NBW 125-100-160-15.0/2-380-G-BQQE	21069930	15	144	28
NBW 125-100-160-18.5/2-380-G-BQQE	21069929	18,5	153	32
NBW 125-100-160-22.0/2-380-G-BQQE	21069928	22	160	34

## Размеры

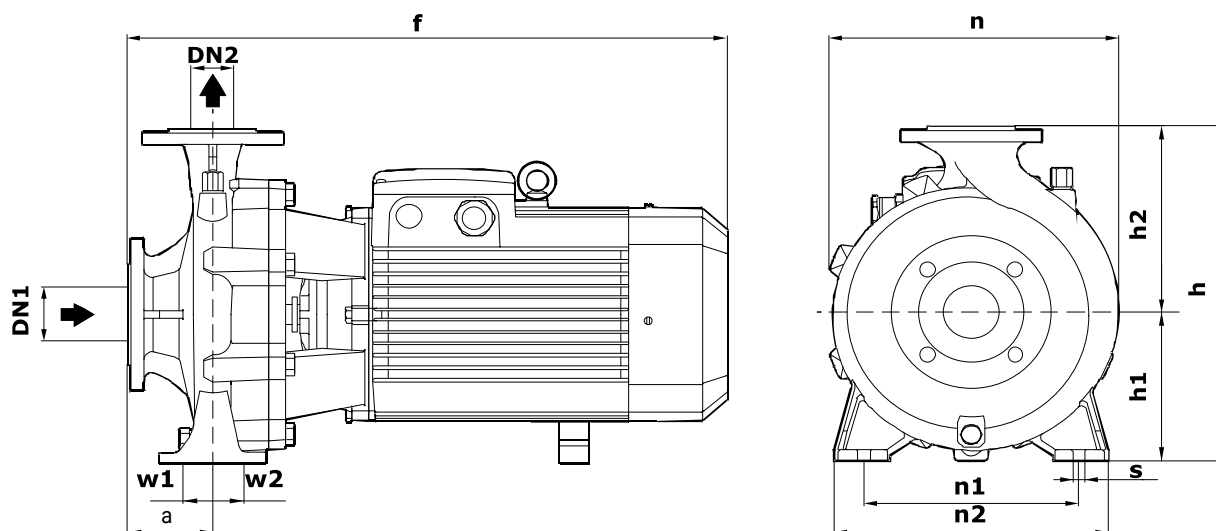

Модель	Габаритные и присоединительные размеры, мм										
	a	f	h	h1	h2	n	n1	n2	w1	w2	s
NBW 125-100-160-15.0/2-380-G-BQQE	130	765	435	186	250	345	262	340	55	55	16
NBW 125-100-160-18.5/2-380-G-BQQE	130	765	435	186	250	345	262	340	55	55	16
NBW 125-100-160-22.0/2-380-G-BQQE	130	765	435	186	250	345	262	340	55	55	16

## NBW 125-100-200

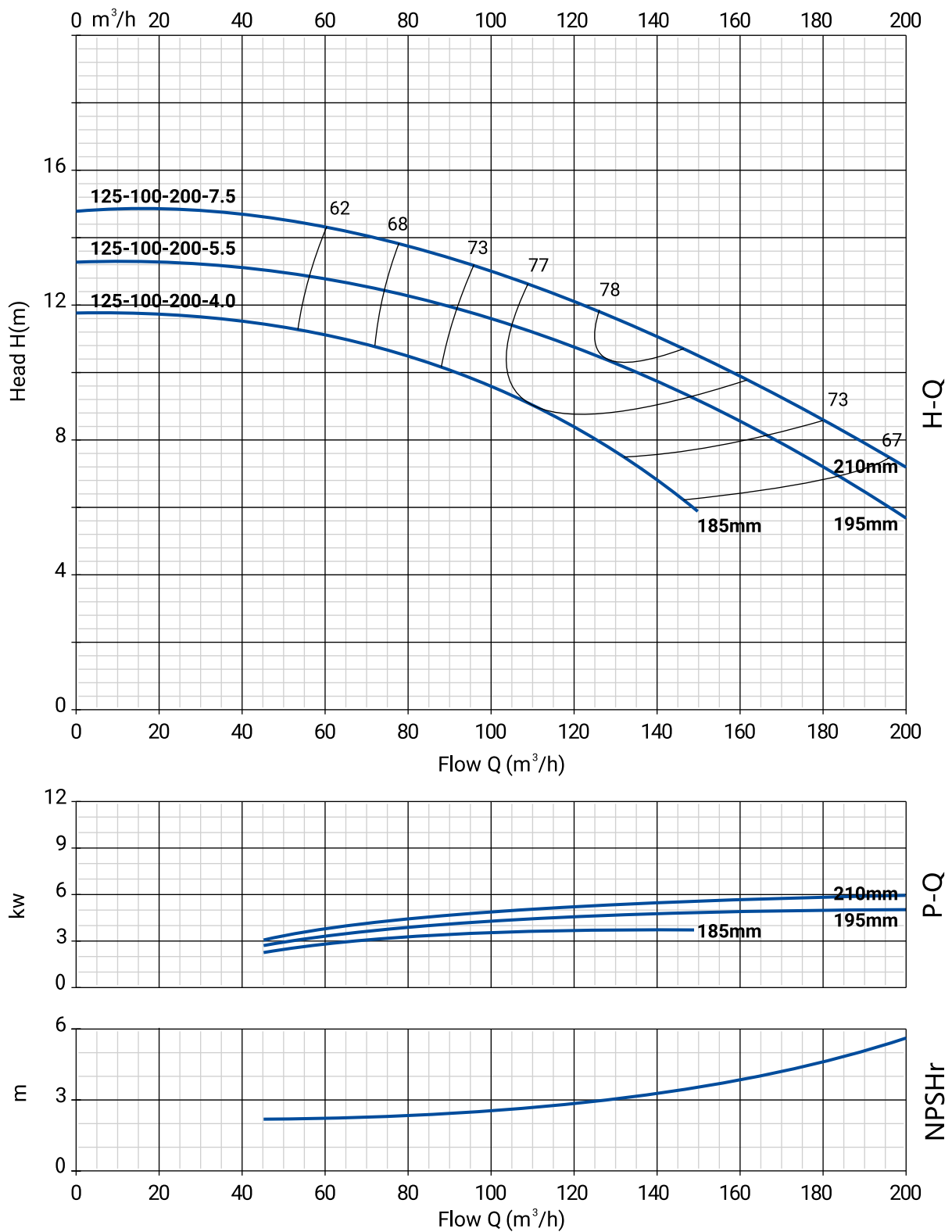

## Номенклатура

Модель	Артикул	Р, кВт	Q <sub>н</sub> , м <sup>3</sup> /ч	Н <sub>н</sub> , м
NBW 125-100-200-4.0/4-380-G-BQQE	21069889	4	111	9
NBW 125-100-200-5.5/4-380-G-BQQE	21069888	5,5	127	10,5
NBW 125-100-200-7.5/4-380-G-BQQE	21069887	7,5	136	11

## Размеры

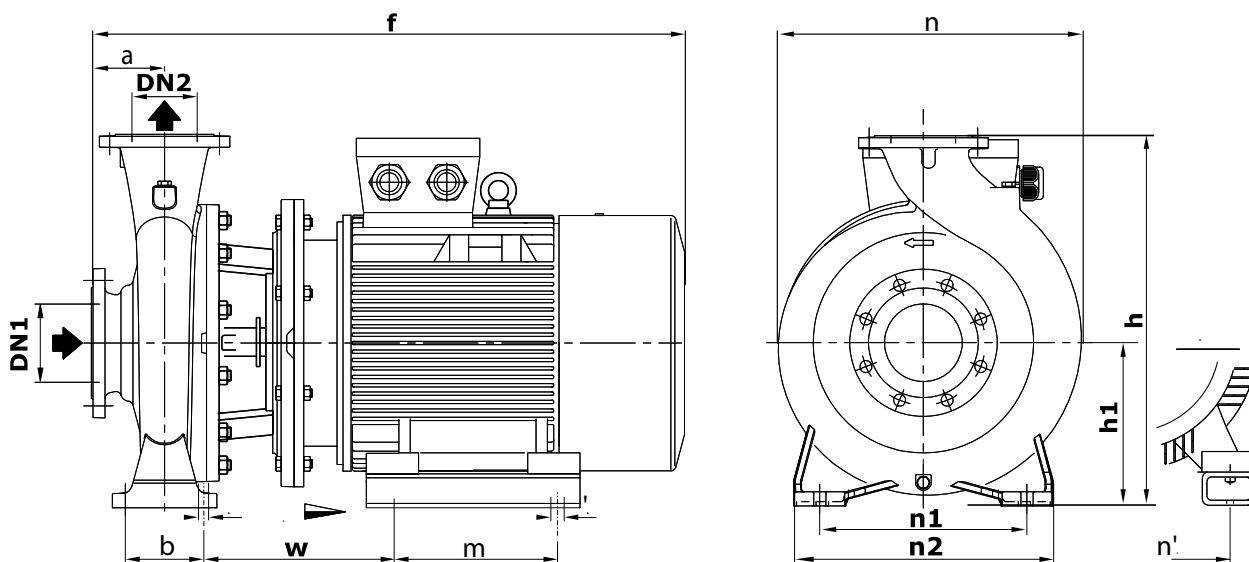

Модель	Габаритные и присоединительные размеры, мм												
	a	f	h	h1	n	n1	n1'	n2	b	w	m	s1	s1'
NBW 125-100-200-4.0/4-380-G-BQQE	125	644	530	225	422	280	190	360	120	195	140	18	12
NBW 125-100-200-5.5/4-380-G-BQQE	125	688	530	225	422	280	216	360	120	234	140	18	12
NBW 125-100-200-7.5/4-380-G-BQQE	125	688	530	225	422	280	216	360	120	234	140	18	12

# NBW 125-100-200

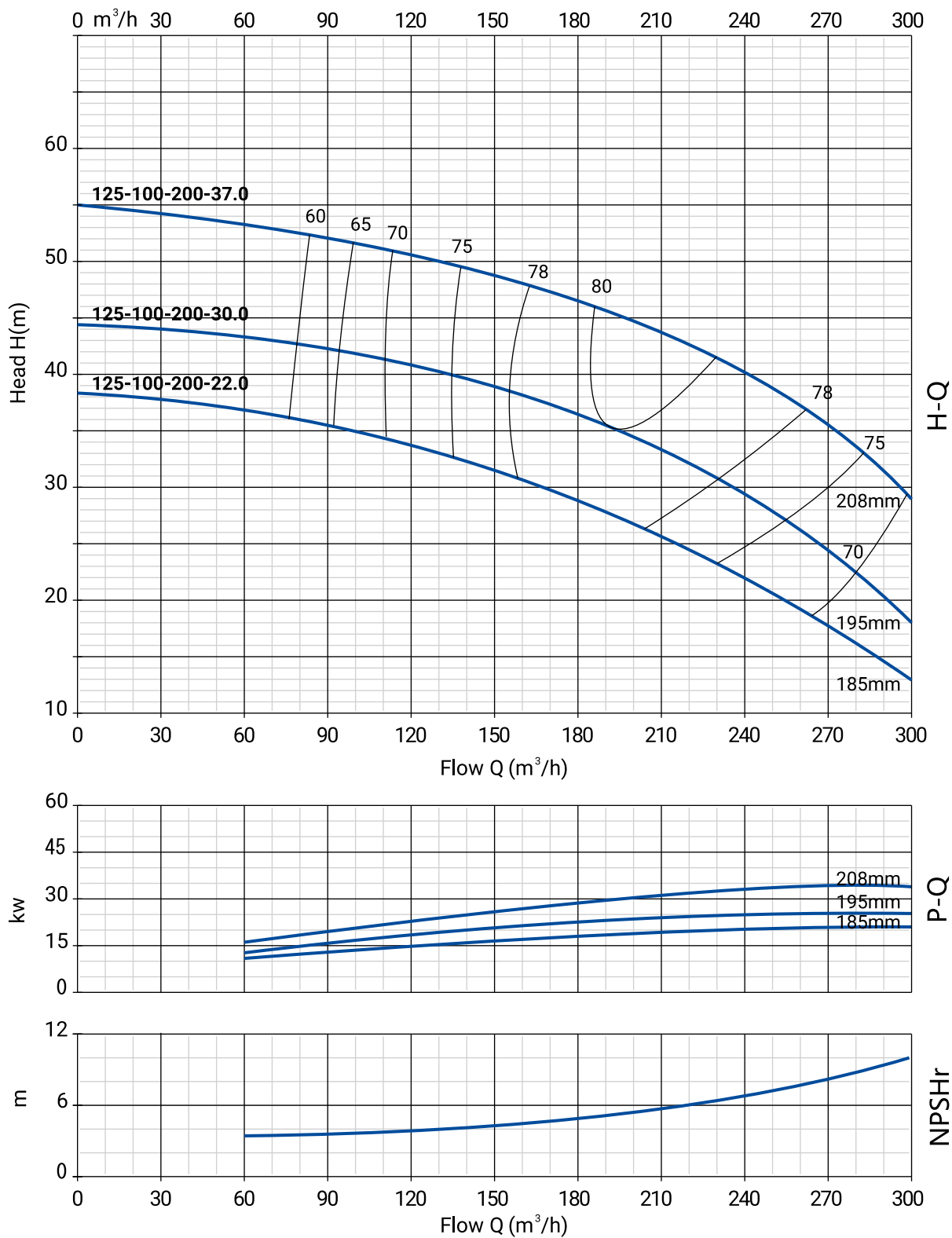

## Номенклатура

Модель	Артикул	Р, кВт	Q <sub>н</sub> , м <sup>3</sup> /ч	Н <sub>н</sub> , м
NBW 125-100-200-22.0/2-380-G-BQQE	21069927	22	182	28,5
NBW 125-100-200-30.0/2-380-G-BQQE	21069926	30	192,5	35
NBW 125-100-200-37.0/2-380-G-BQQE	21069925	37	208	44

## Размеры

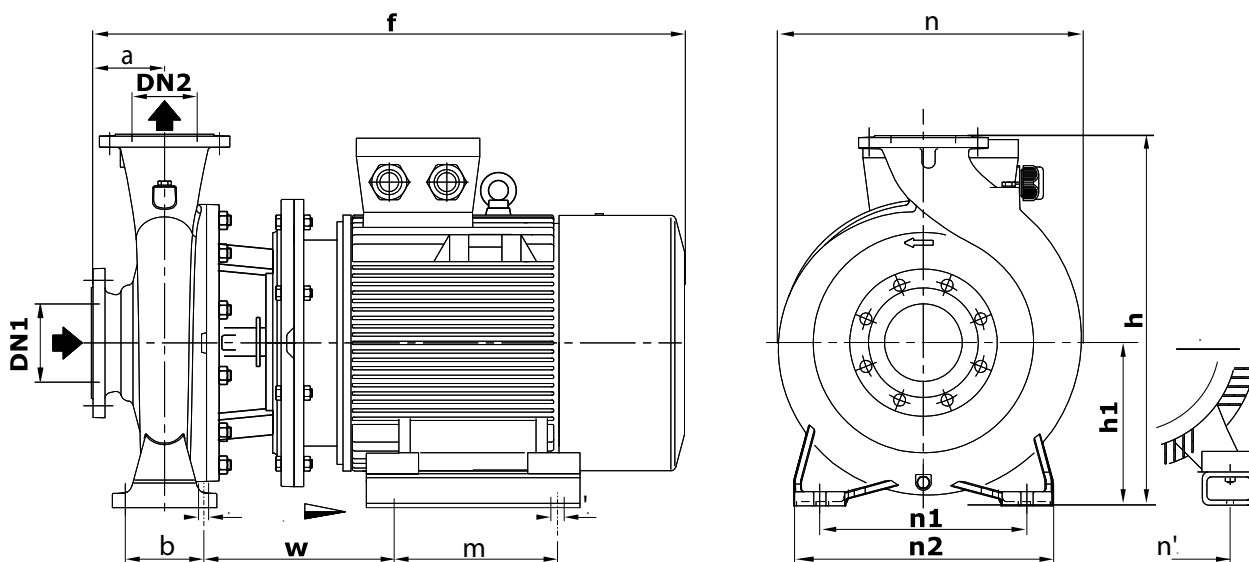

Модель	Габаритные и присоединительные размеры, мм												
	a	f	h	h1	n	n1	n1'	n2	b	w	m	s1	s1'
NBW 125-100-200-22.0/2-380-G-BQQE	125	910	530	225	422	280	279	360	120	268	241	18	15
NBW 125-100-200-30.0/2-380-G-BQQE	125	1025	530	225	422	280	318	360	120	304	305	18	18
NBW 125-100-200-37.0/2-380-G-BQQE	125	1025	530	225	422	280	318	360	120	304	305	18	18

## NBW 125-100-250

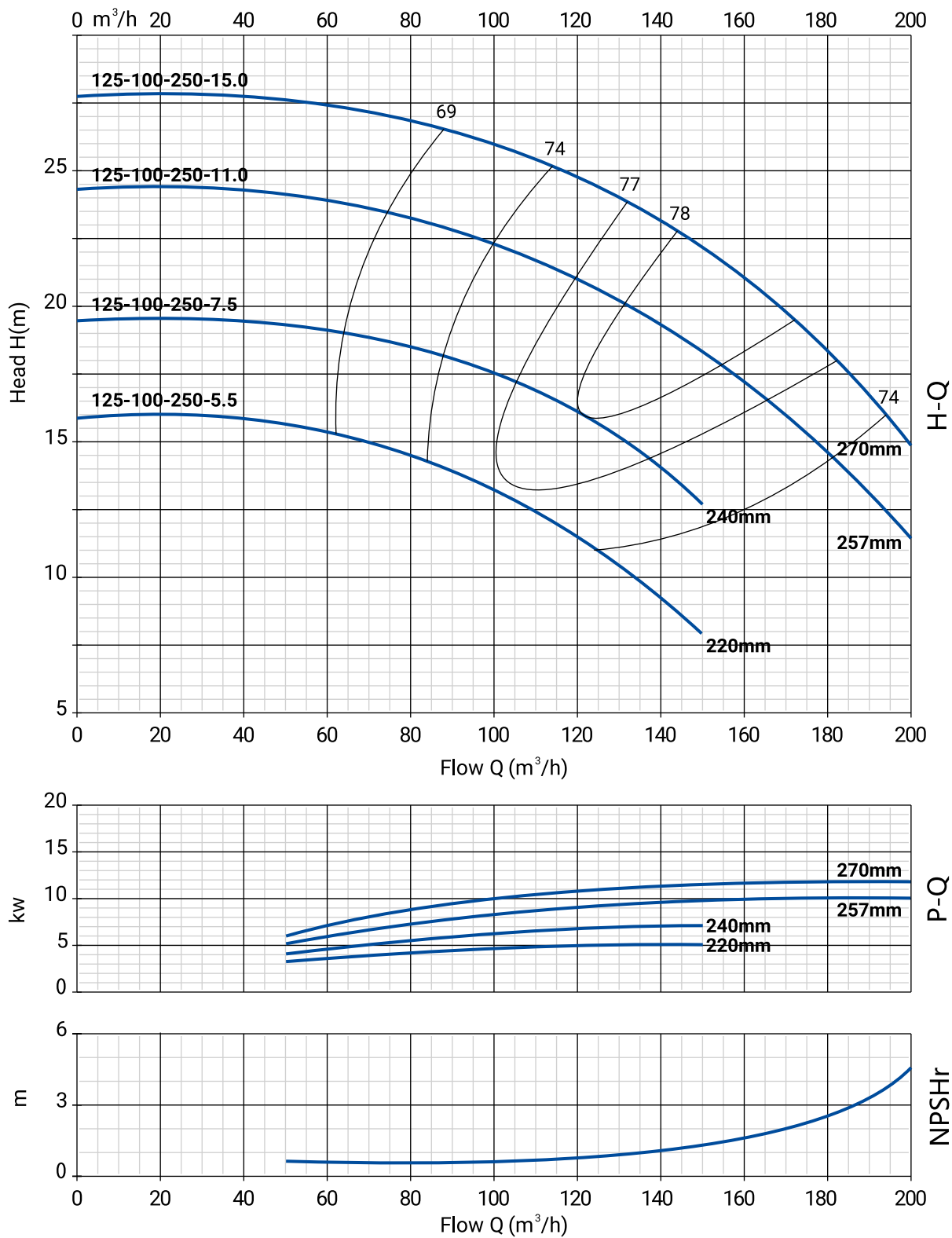

## Номенклатура

Модель	Артикул	Р, кВт	Q <sub>н</sub> , м <sup>3</sup> /ч	Н <sub>н</sub> , м
NBW 125-100-250-11.0/4-380-G-BQQE	21069884	11	143	19
NBW 125-100-250-15.0/4-380-G-BQQE	21069883	15	158	21
NBW 125-100-250-5.5/4-380-G-BQQE	21069886	5,5	102	13
NBW 125-100-250-7.5/4-380-G-BQQE	21069885	7,5	121	16

## Размеры

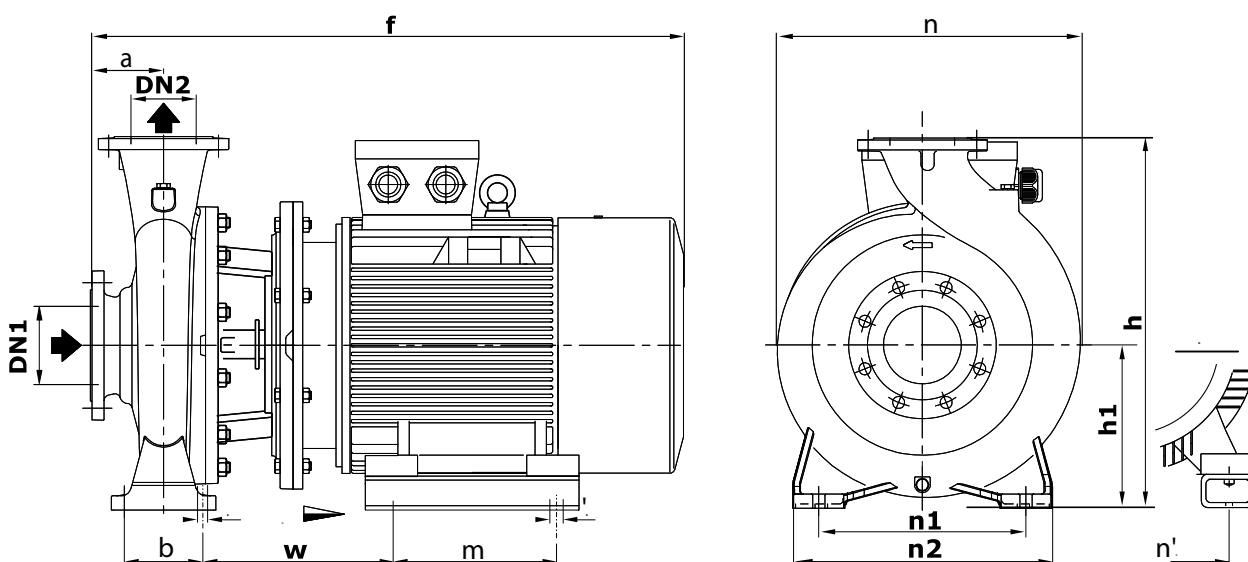

Модель	Габаритные и присоединительные размеры, мм												
	a	f	h	h1	n	n1	n1'	n2	b	w	m	s1	s1'
NBW 125-100-250-11.0/4-380-G-BQQE	140	858	580	250	450	315	254	400	120	268	210	18	15
NBW 125-100-250-15.0/4-380-G-BQQE	140	858	580	250	450	315	254	400	120	268	210	18	15
NBW 125-100-250-5.5/4-380-G-BQQE	140	688	580	250	450	315	216	400	120	219	140	18	12
NBW 125-100-250-7.5/4-380-G-BQQE	140	688	580	250	450	315	216	400	120	219	140	18	12

## NBW 125-100-250

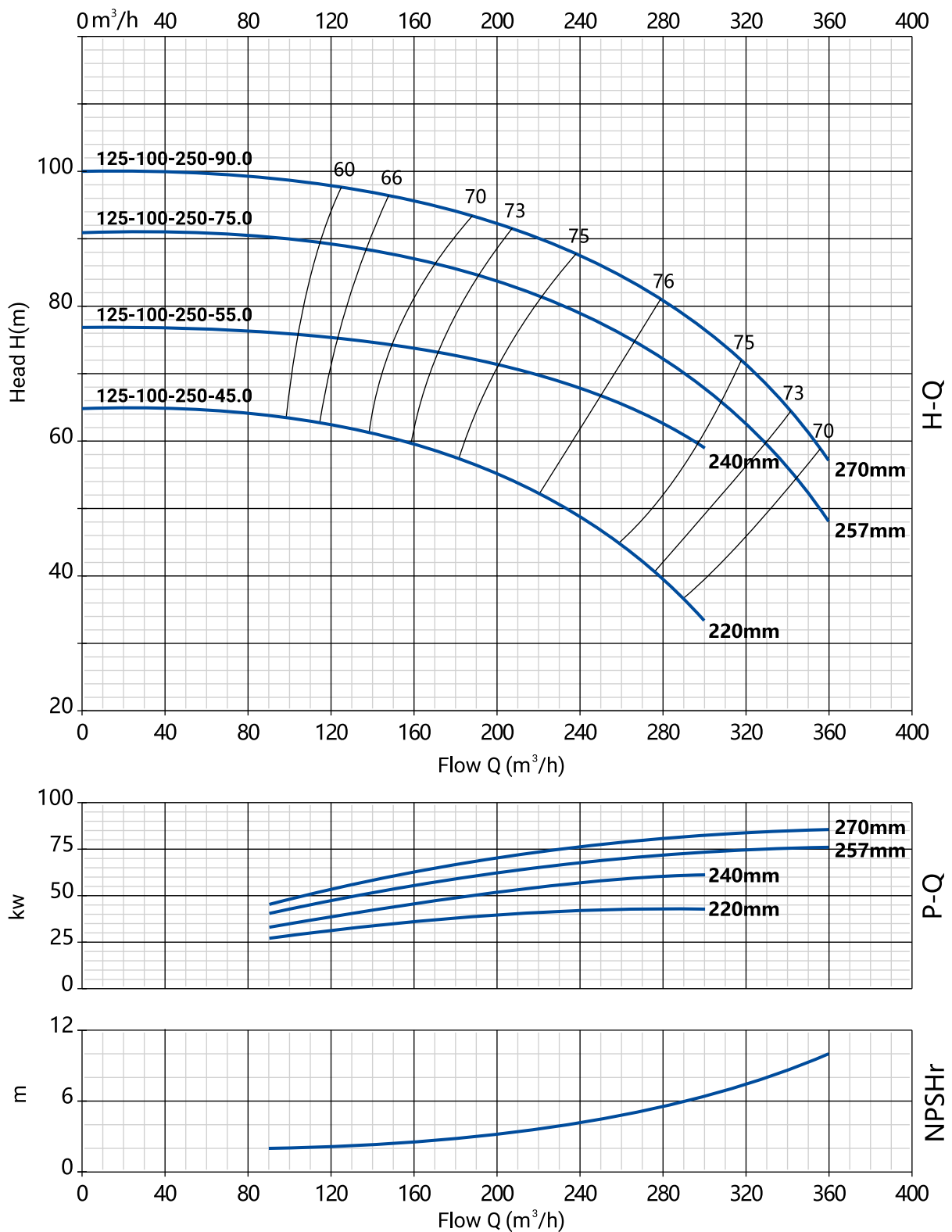

## Номенклатура

Модель	Артикул	Р, кВт	Qн, м³/ч	Нн, м
NBW 125-100-250-45.0/2-380-G-BQQE	21069924	45	221	52
NBW 125-100-250-55.0/2-380-G-BQQE	21069923	55	250	66,5
NBW 125-100-250-75.0/2-380-G-BQQE	21069922	75	267	75
NBW 125-100-250-90.0/2-380-G-BQQE	21069921	90	279	81

## Размеры

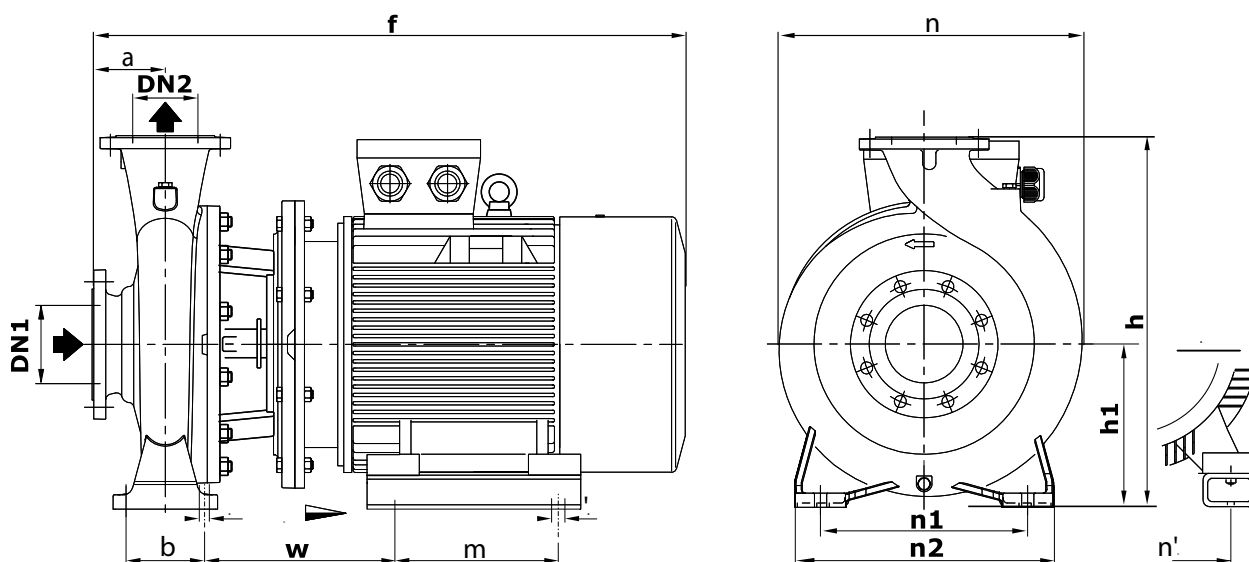

Модель	Габаритные и присоединительные размеры, мм												
	a	f	h	h1	n	n1	n1'	n2	b	w	m	s1	s1'
NBW 125-100-250-55.0/2-380-G-BQQE	140	1180	580	250	450	315	406	400	120	378	349	18	24
NBW 125-100-250-7.5/4-380-G-BQQE	140	688	580	250	450	315	216	400	120	219	140	18	12
NBW 125-100-250-75.0/2-380-G-BQQE	140	1250	580	250	450	315	457	400	120	398	368	18	24
NBW 125-100-250-90.0/2-380-G-BQQE	140	1300	580	250	422	315	457	400	120	397	419	18	24

# NBW 125-100-315

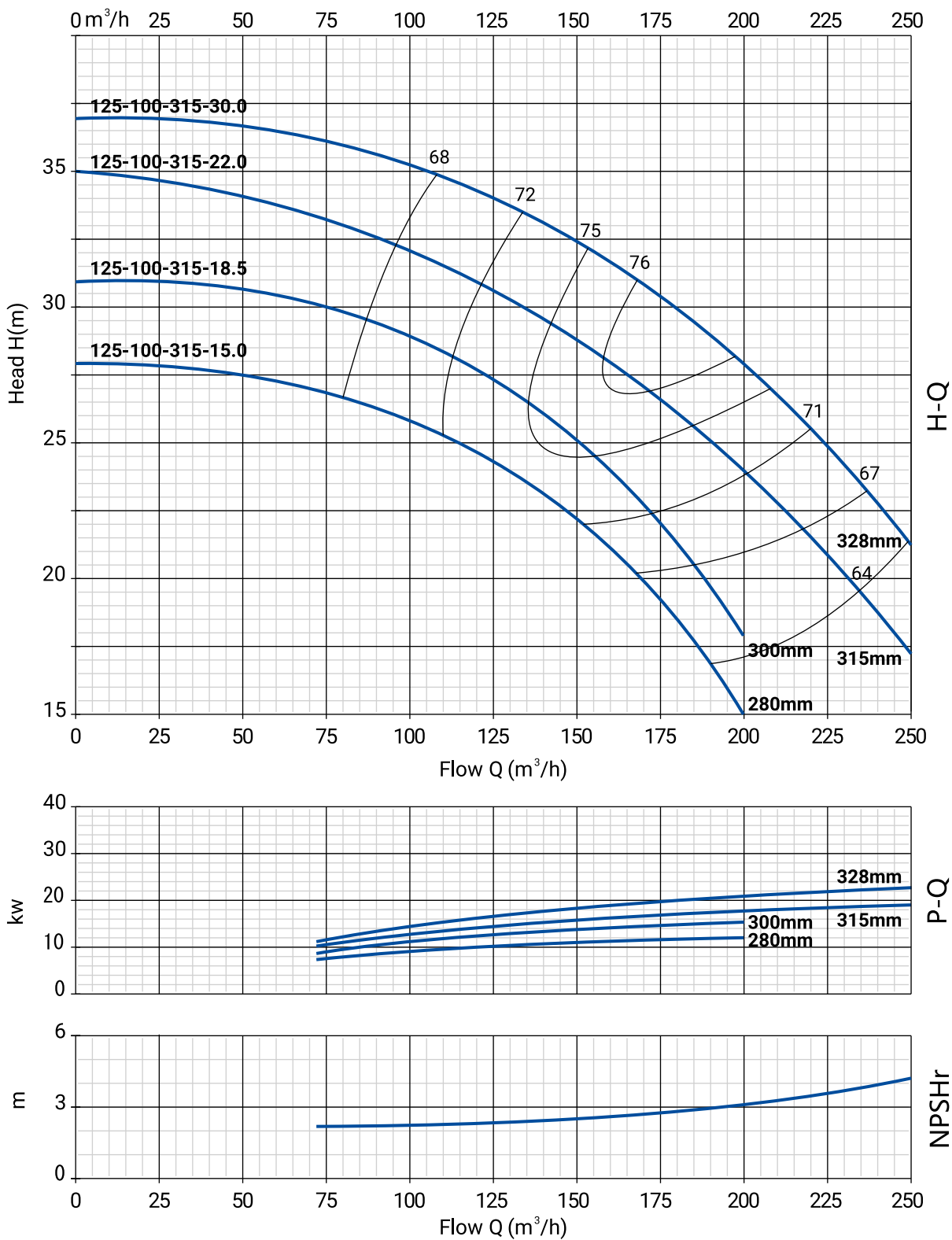

## Номенклатура

Модель	Артикул	Р, кВт	Qн, м³/ч	Нн, м
NBW 125-100-315-15.0/4-380-G-BQQE	21069882	15	131	23,5
NBW 125-100-315-18.5/4-380-G-BQQE	21069881	18,5	145	25,5
NBW 125-100-315-22.0/4-380-G-BQQE	21069880	22	165	27,5
NBW 125-100-315-30.0/4-380-G-BQQE	21069879	30	184	29,5

## Размеры

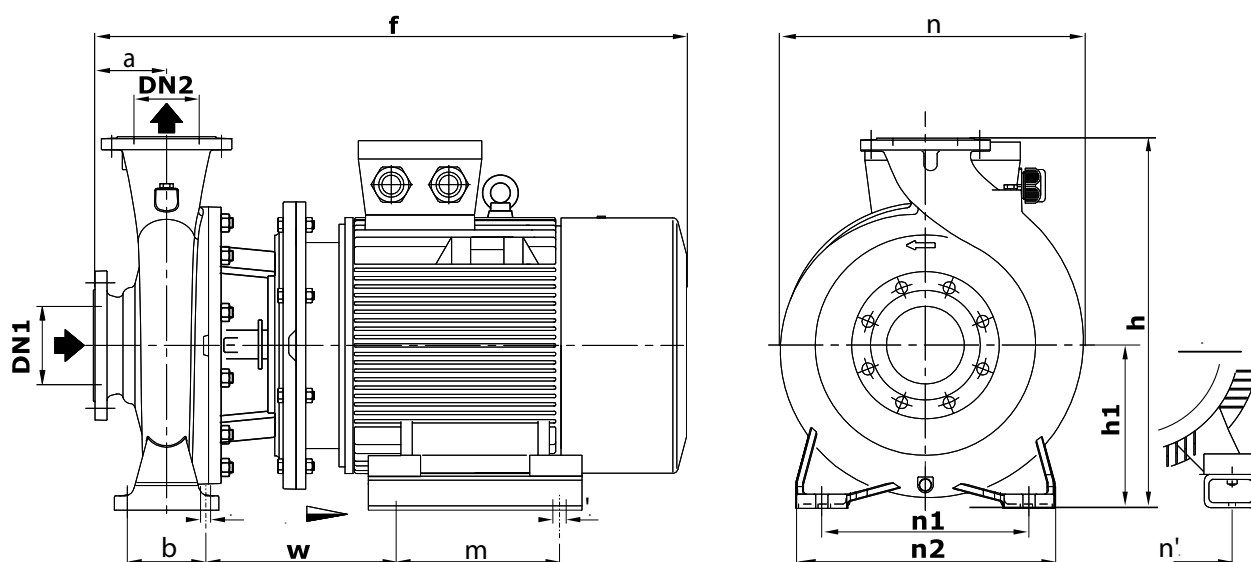

Модель	Габаритные и присоединительные размеры, мм												
	a	f	h	h1	n	n1	n1'	n2	b	w	m	s1	s1'
NBW 125-100-315-15.0/4-380-G-BQQE	140	888	625	250	480	315	254	400	120	298	210	19	15
NBW 125-100-315-18.5/4-380-G-BQQE	140	932	625	250	480	315	254	400	120	298	254	19	15
NBW 125-100-315-22.0/4-380-G-BQQE	140	968	625	250	480	315	279	400	120	311	241	19	15
NBW 125-100-315-30.0/4-380-G-BQQE	140	1059	625	250	480	315	318	400	120	323	305	19	18

### NBW 125-100-315

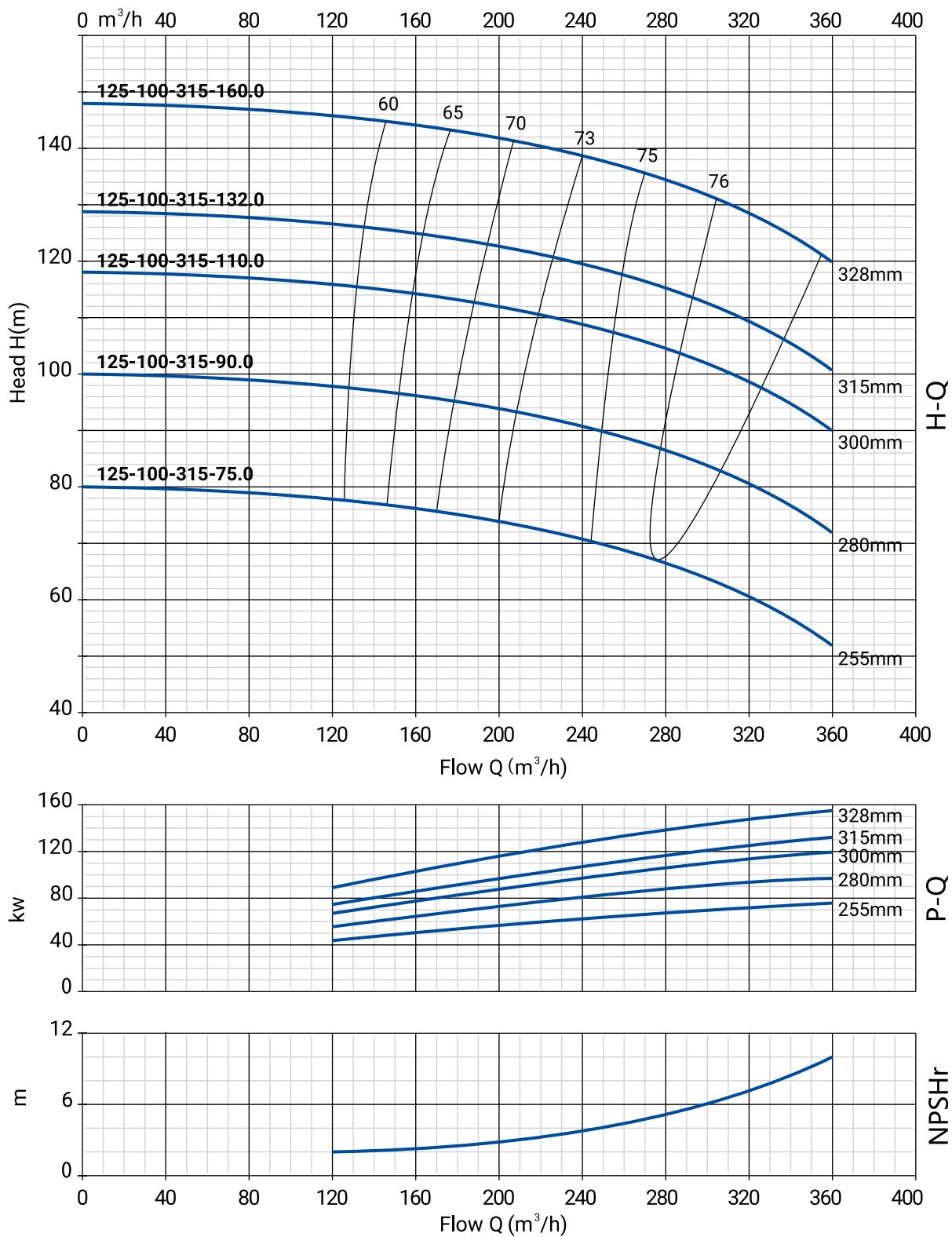

## Номенклатура

Модель	Артикул	Р, кВт	Qн, м³/ч	Нн, м
NBW 125-100-315-110.0/2-380-G-BQQE	21069918	110	286	103
NBW 125-100-315-132.0/2-380-G-BQQE	21069917	132	293	113
NBW 125-100-315-160.0/2-380-G-BQQE	21069916	160	305	131
NBW 125-100-315-75.0/2-380-G-BQQE	21069920	75	275	67
NBW 125-100-315-90.0/2-380-G-BQQE	21069919	90	279	86

## Размеры

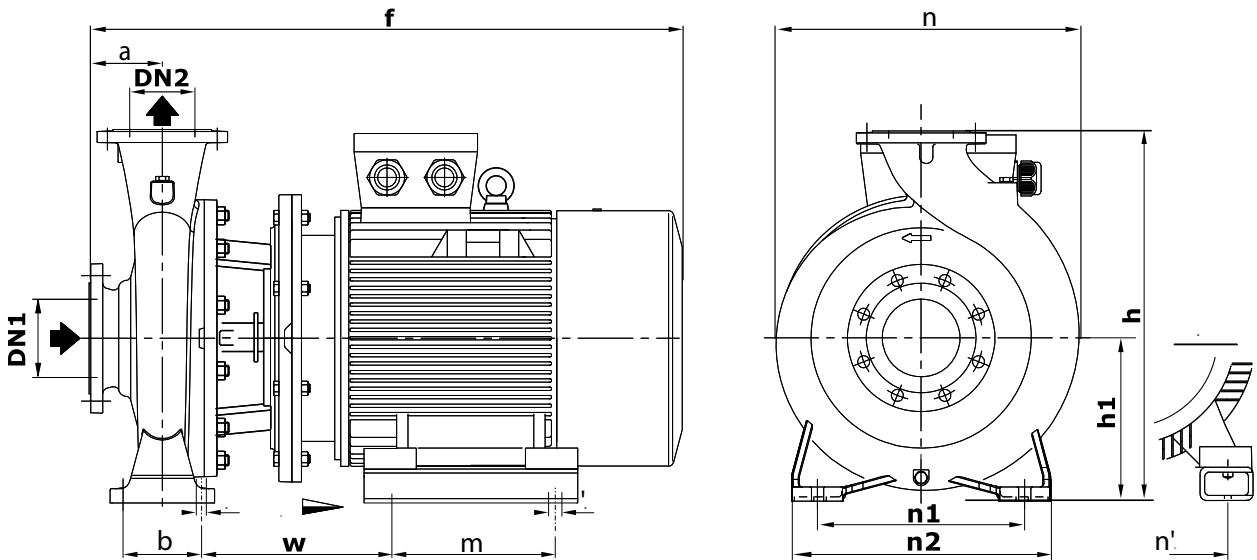

Модель	Габаритные и присоединительные размеры, мм												
	a	f	h	h1	n	n1	n1'	n2	b	w	m	s1	s1'
NBW 125-100-315-110.0/2-380-G-BQQE	140	1474	625	250	480	315	508	400	120	436	406	19	28
NBW 125-100-315-132.0/2-380-G-BQQE	140	1584	625	250	480	315	508	400	120	436	457	19	28
NBW 125-100-315-160.0/2-380-G-BQQE	140	1584	625	250	480	315	508	400	120	436	508	19	28
NBW 125-100-315-75.0/2-380-G-BQQE	140	1262	625	250	480	315	457	400	120	410	368	19	24
NBW 125-100-315-90.0/2-380-G-BQQE	140	1313	625	250	480	315	457	400	120	410	419	19	24

## NBW 125-100-400

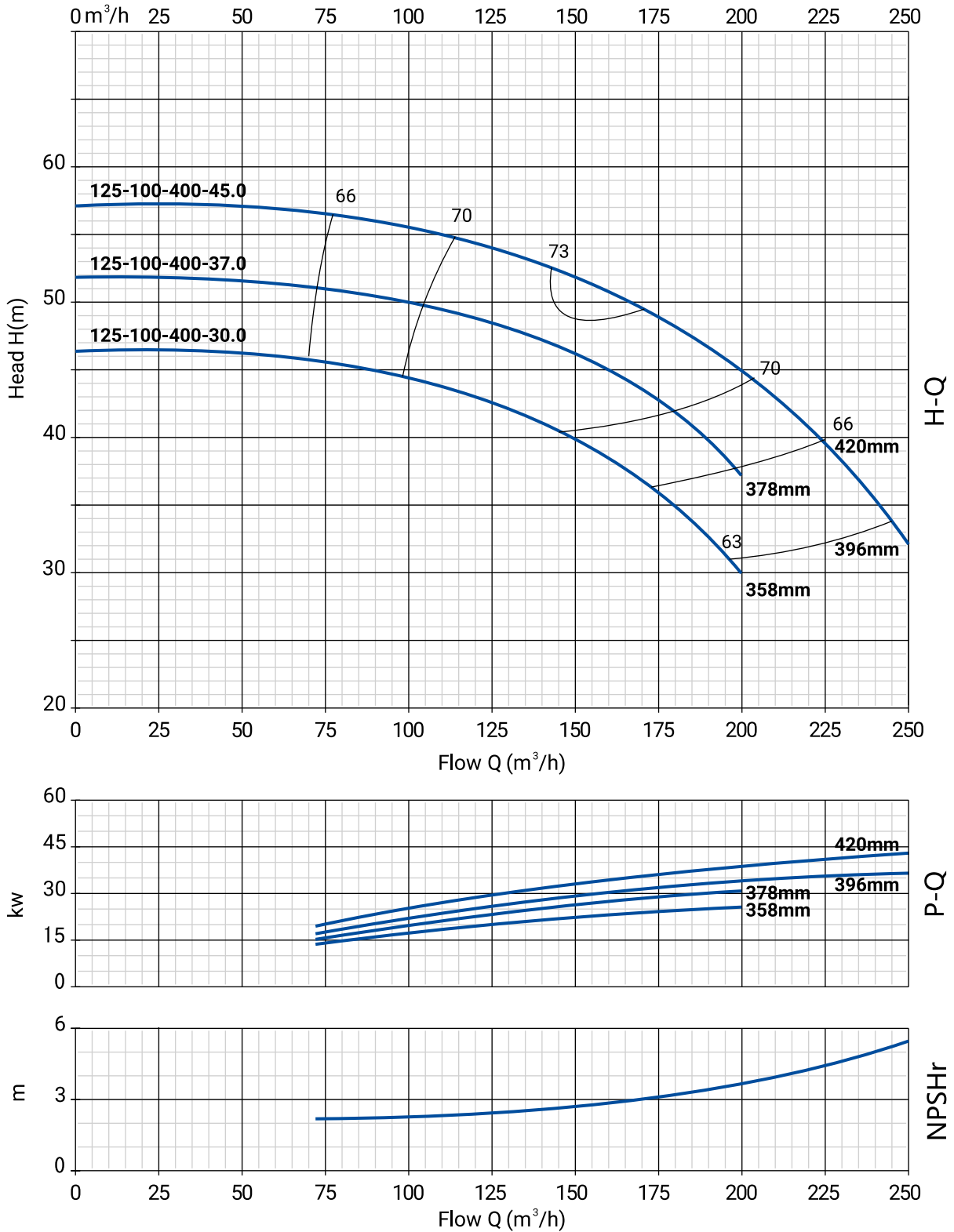

## Номенклатура

Модель	Артикул	Р, кВт	Q <sub>н</sub> , м <sup>3</sup> /ч	Н <sub>н</sub> , м
NBW 125-100-400-30.0/4-380-G-BQQE	21069878	30	121	43
NBW 125-100-400-37.0/4-380-G-BQQE	21069877	37	135	46
NBW 125-100-400-45.0/4-380-G-BQQE	21069876	45	162	50,5

## Размеры

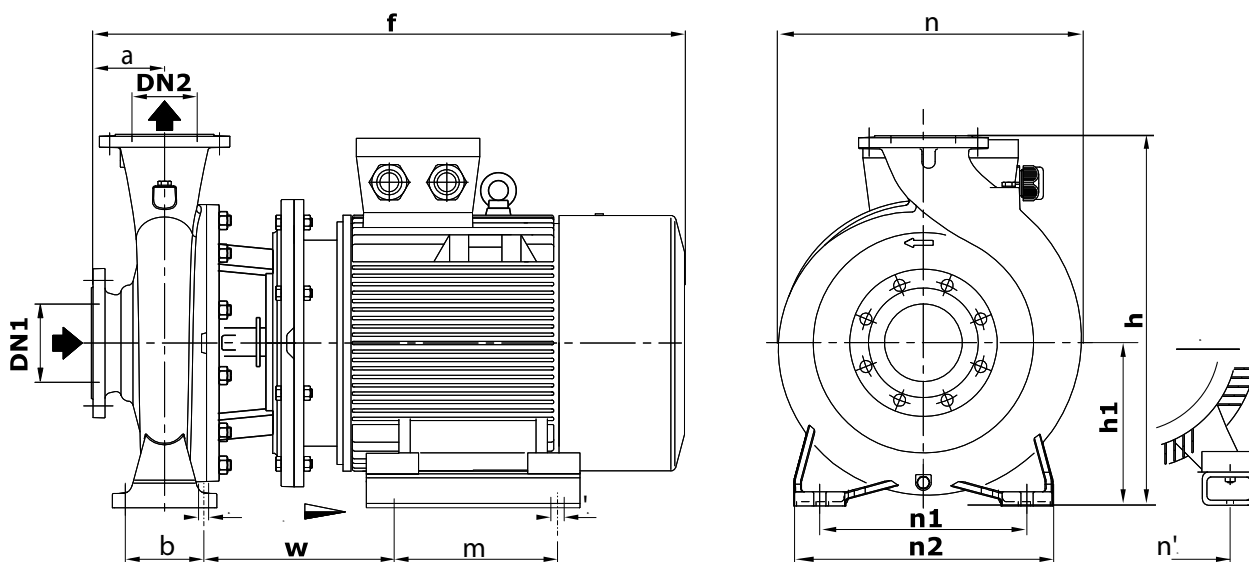

Модель	Габаритные и присоединительные размеры, мм												
	a	f	h	h1	n	n1	n1'	n2	b	w	m	s1	s1'
NBW 125-100-400-30.0/4-380-G-BQQE	140	1059	655	280	548	400	318	500	150	308	305	23	18
NBW 125-100-400-37.0/4-380-G-BQQE	140	1059	655	280	548	400	318	500	150	308	305	23	18
NBW 125-100-400-45.0/4-380-G-BQQE	140	1099	655	280	548	400	356	500	150	324	311	23	18

# NBW 150-125-200

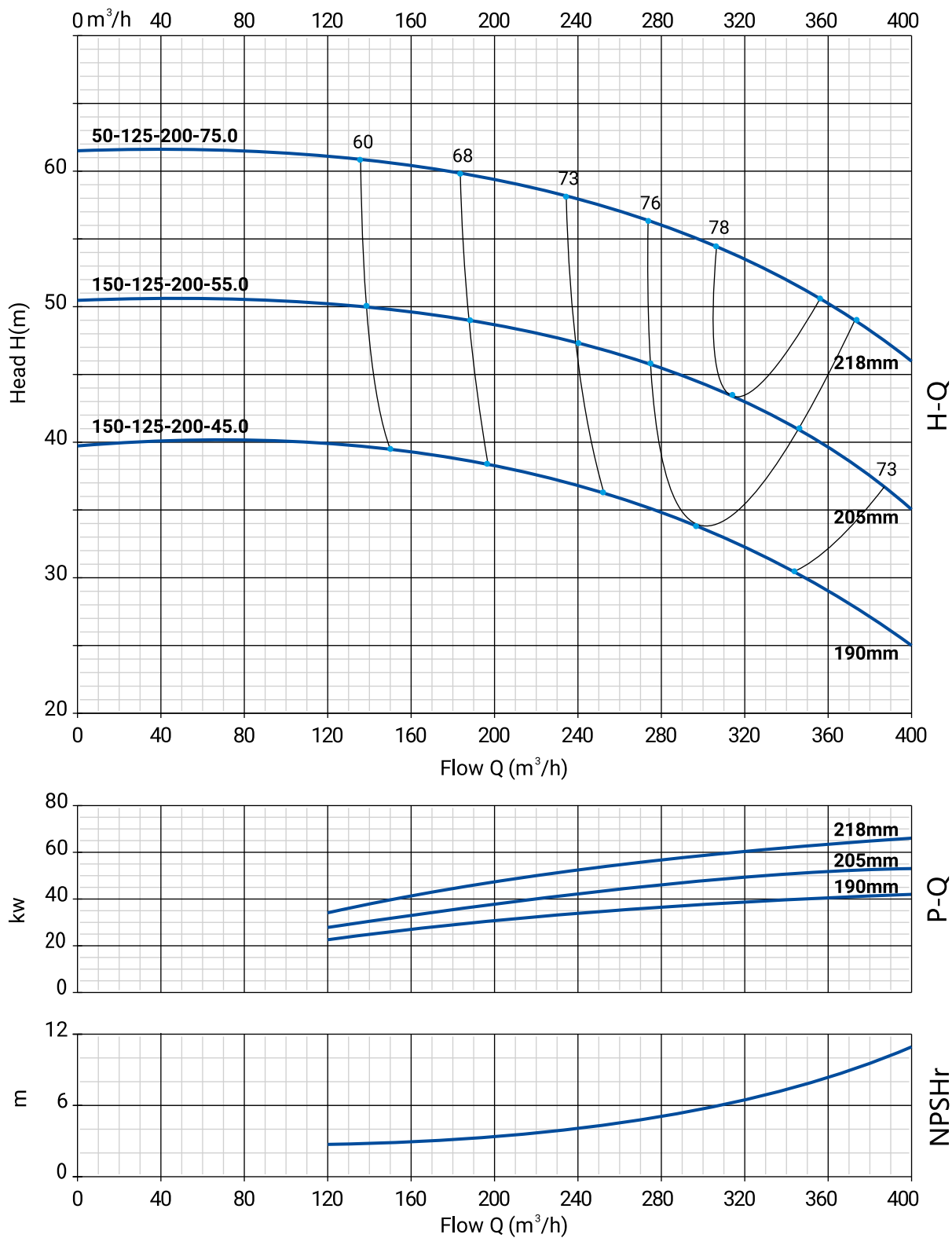

## Номенклатура

Модель	Артикул	Р, кВт	Q <sub>н</sub> , м <sup>3</sup> /ч	Н <sub>н</sub> , м
NBW 150-125-200-45.0/2-380-G-BQQE	21069915	45	296	34
NBW 150-125-200-55.0/2-380-G-BQQE	21069914	55	313	47
NBW 150-125-200-75.0/2-380-G-BQQE	21069913	75	330	51,5

## Размеры

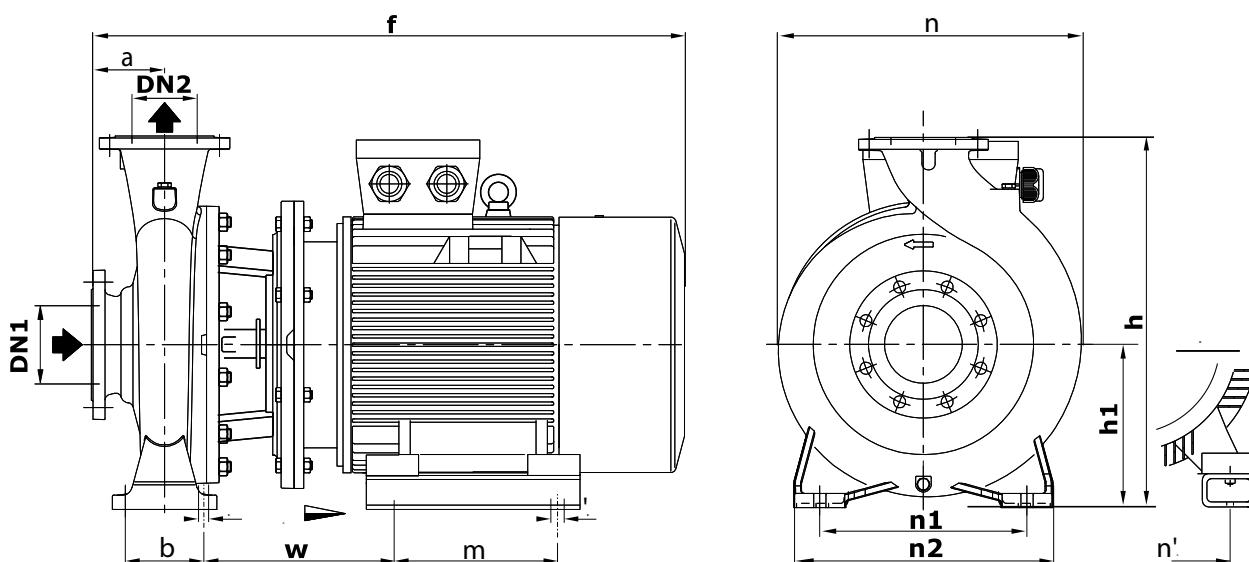

Модель	Габаритные и присоединительные размеры, мм												
	a	f	h	h1	n	n1	n1'	n2	b	w	m	s1	s1'
NBW 150-125-200-45.0/2-380-G-BQQE	140	1099	565	250	422	315	356	400	120	339	311	19	18
NBW 150-125-200-55.0/2-380-G-BQQE	140	1190	565	250	422	315	406	400	120	388	349	19	24
NBW 150-125-200-75.0/2-380-G-BQQE	140	1262	565	250	422	315	457	400	120	410	368	19	24

## NBW 150-125-200

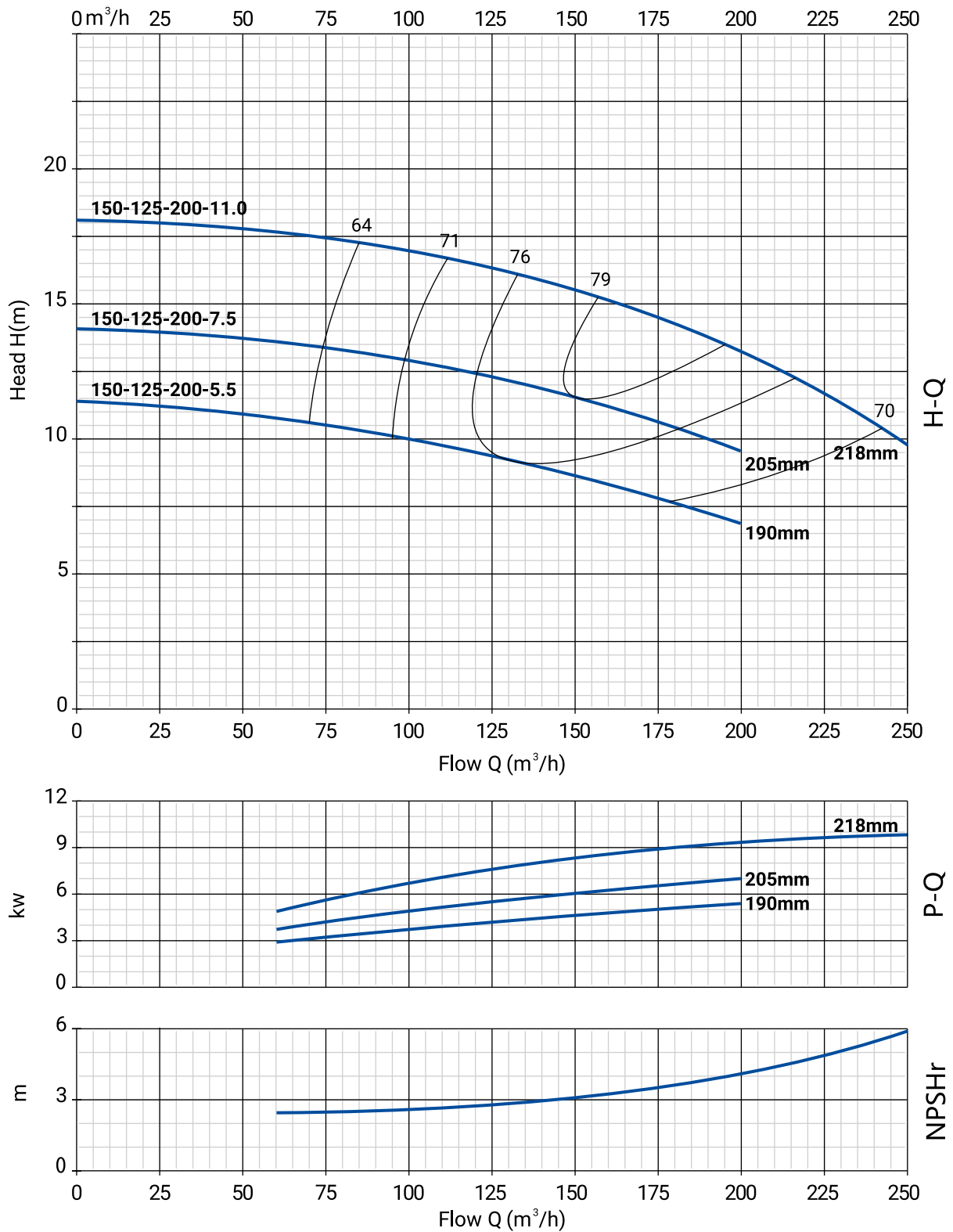

## Номенклатура

Модель	Артикул	Р, кВт	Q <sub>н</sub> , м <sup>3</sup> /ч	Н <sub>н</sub> , м
NBW 150-125-200-11.0/4-380-G-BQQE	21069873	11	175	14,5
NBW 150-125-200-5.5/4-380-G-BQQE	21069875	5,5	132	9,5
NBW 150-125-200-7.5/4-380-G-BQQE	21069874	7,5	150	11,5

## Размеры

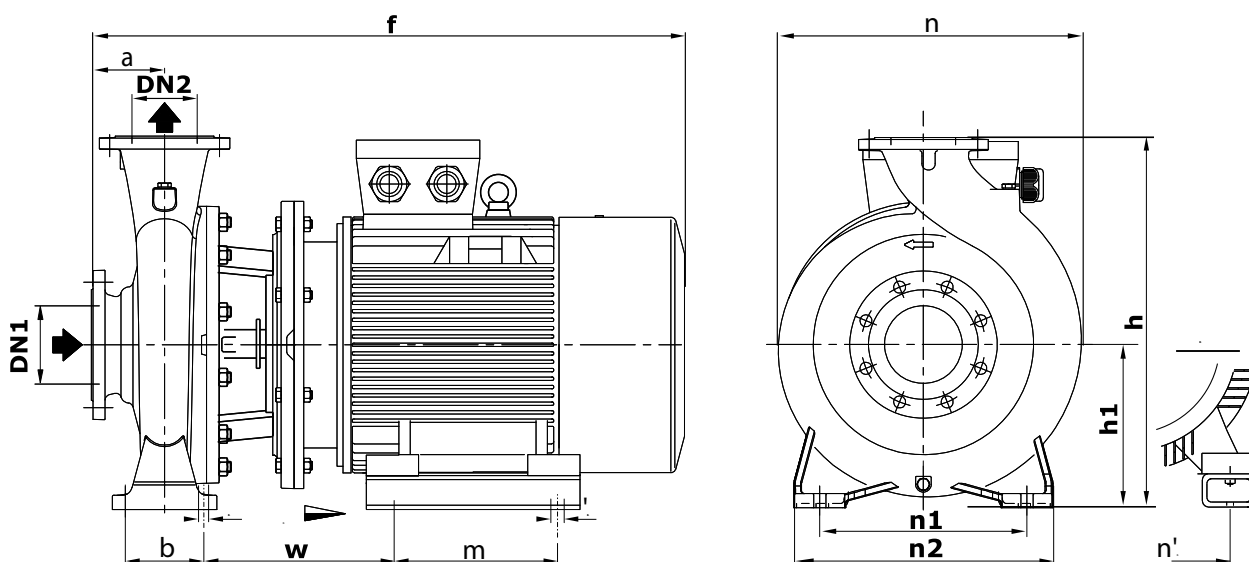

Модель	Габаритные и присоединительные размеры, мм												
	a	f	h	h1	n	n1	n1'	n2	b	w	m	s1	s1'
NBW 150-125-200-11.0/4-380-G-BQQE	140	718	565	250	422	315	216	400	120	249	140	19	12
NBW 150-125-200-5.5/4-380-G-BQQE	140	718	565	250	422	315	216	400	120	249	140	19	12
NBW 150-125-200-7.5/4-380-G-BQQE	140	718	565	250	422	315	216	400	120	249	140	19	12

## NBW 150-125-250

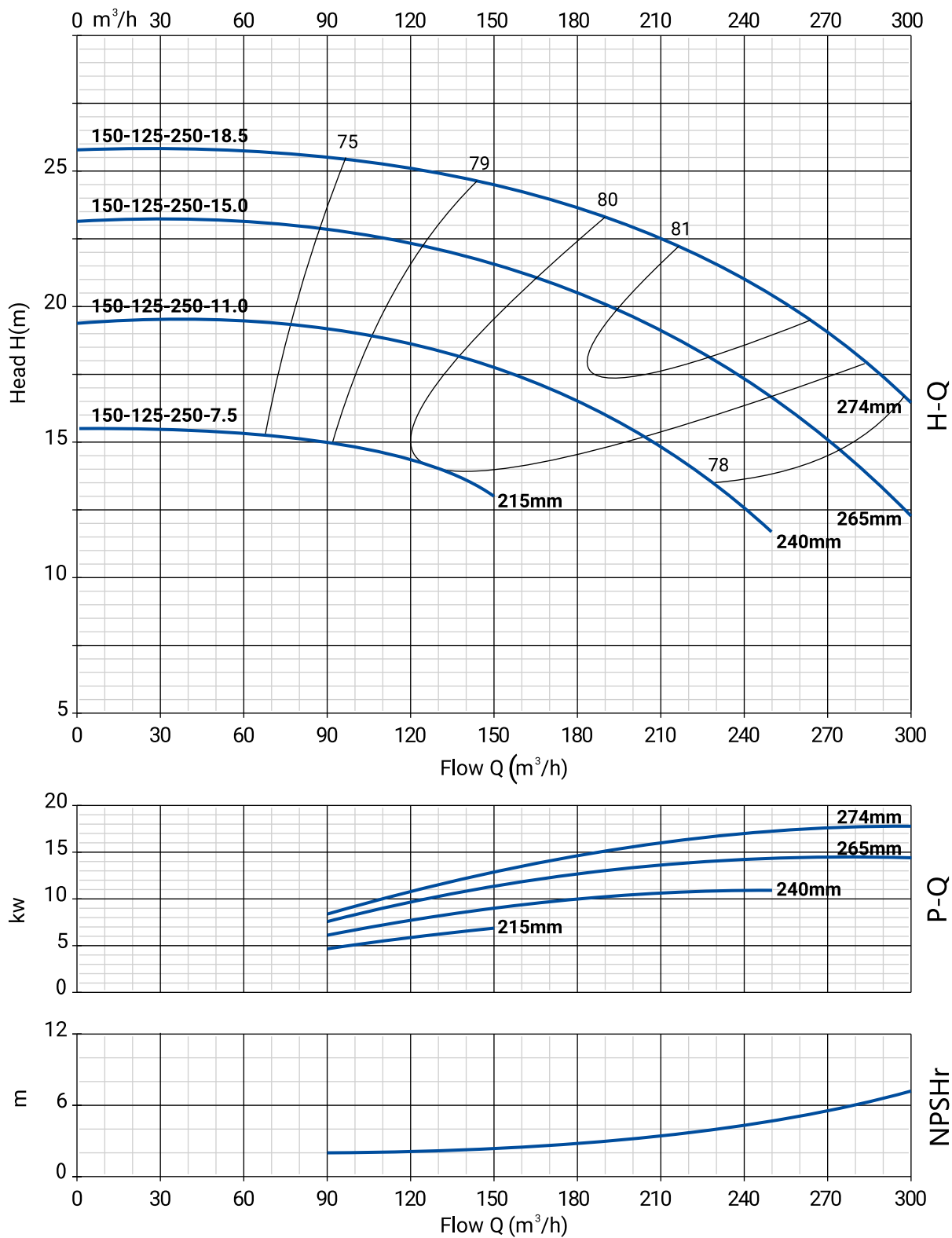

## Номенклатура

Модель	Артикул	Р, кВт	Q <sub>н</sub> , м <sup>3</sup> /ч	Н <sub>н</sub> , м
NBW 150-125-250-11.0/4-380-G-BQQE	21069871	11	172	17
NBW 150-125-250-15.0/4-380-G-BQQE	21069870	15	210	19
NBW 150-125-250-18.5/4-380-G-BQQE	21069869	18,5	243	21
NBW 150-125-250-7.5/4-380-G-BQQE	21069872	7,5	120	14,5

## Размеры

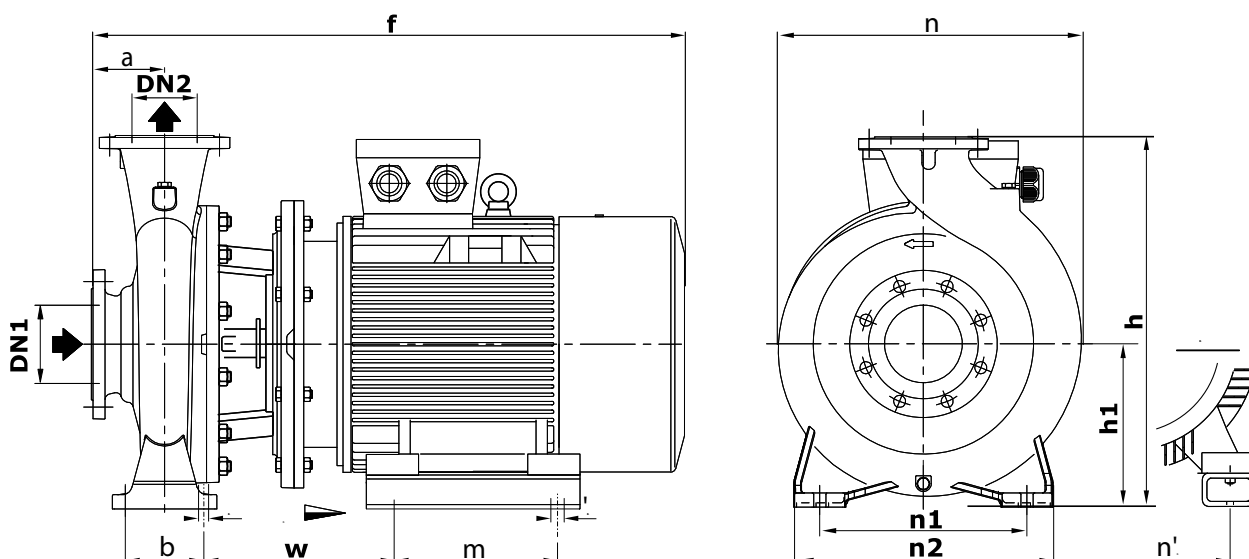

Модель	Габаритные и присоединительные размеры, мм												
	a	f	h	h1	n	n1	n1'	n2	b	w	m	s1	s1'
NBW 150-125-250-11.0/4-380-G-BQQE	140	888	605	250	500	315	254	400	120	298	210	19	15
NBW 150-125-250-15.0/4-380-G-BQQE	140	888	605	250	500	315	254	400	120	298	210	19	15
NBW 150-125-250-18.5/4-380-G-BQQE	140	932	605	250	500	315	254	400	120	298	254	19	15
NBW 150-125-250-7.5/4-380-G-BQQE	140	718	605	250	500	315	216	400	120	249	140	19	12

## NBW 150-125-250

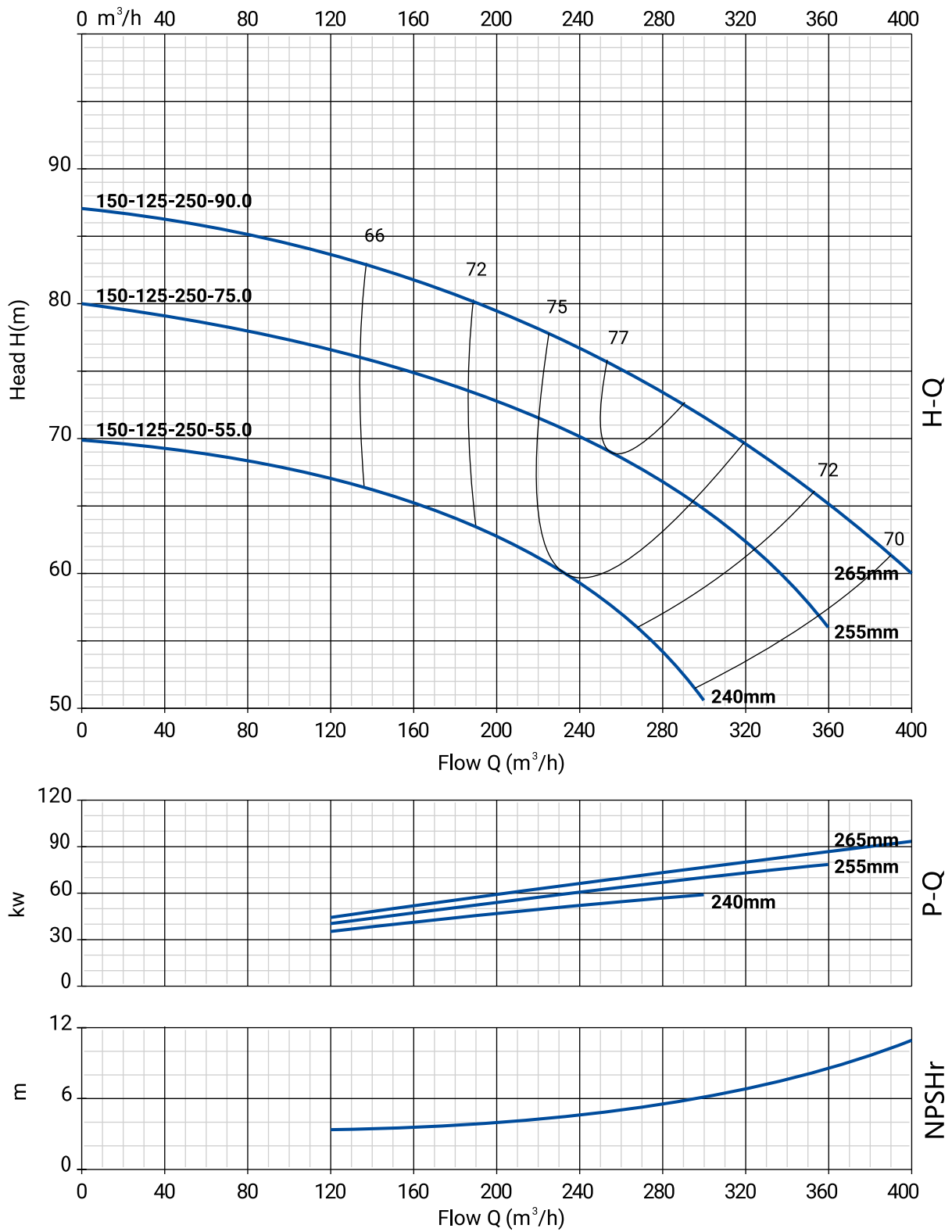

## Номенклатура

Модель	Артикул	Р, кВт	Qн, м³/ч	Нн, м
NBW 150-125-250-55.0/2-380-G-BQQE	21069912	55	235	59,5
NBW 150-125-250-75.0/2-380-G-BQQE	21069911	75	256	69
NBW 150-125-250-90.0/2-380-G-BQQE	21069910	90	271	74

## Размеры

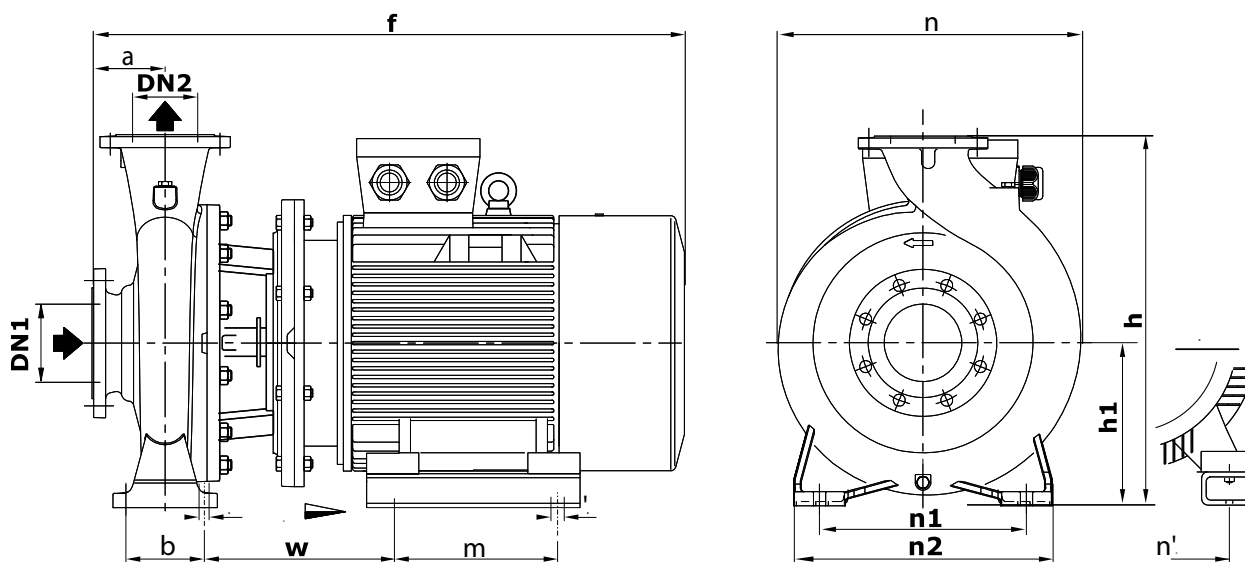

Модель	Габаритные и присоединительные размеры, мм												
	a	f	h	h1	n	n1	n1'	n2	b	w	m	s1	s1'
NBW 150-125-250-55.0/2-380-G-BQQE	140	1190	605	250	500	315	406	400	120	388	349	19	24
NBW 150-125-250-75.0/2-380-G-BQQE	140	1262	605	250	500	315	457	400	120	410	368	19	24
NBW 150-125-250-90.0/2-380-G-BQQE	140	1313	605	250	500	315	457	400	120	410	419	19	24

# NBW 150-125-315

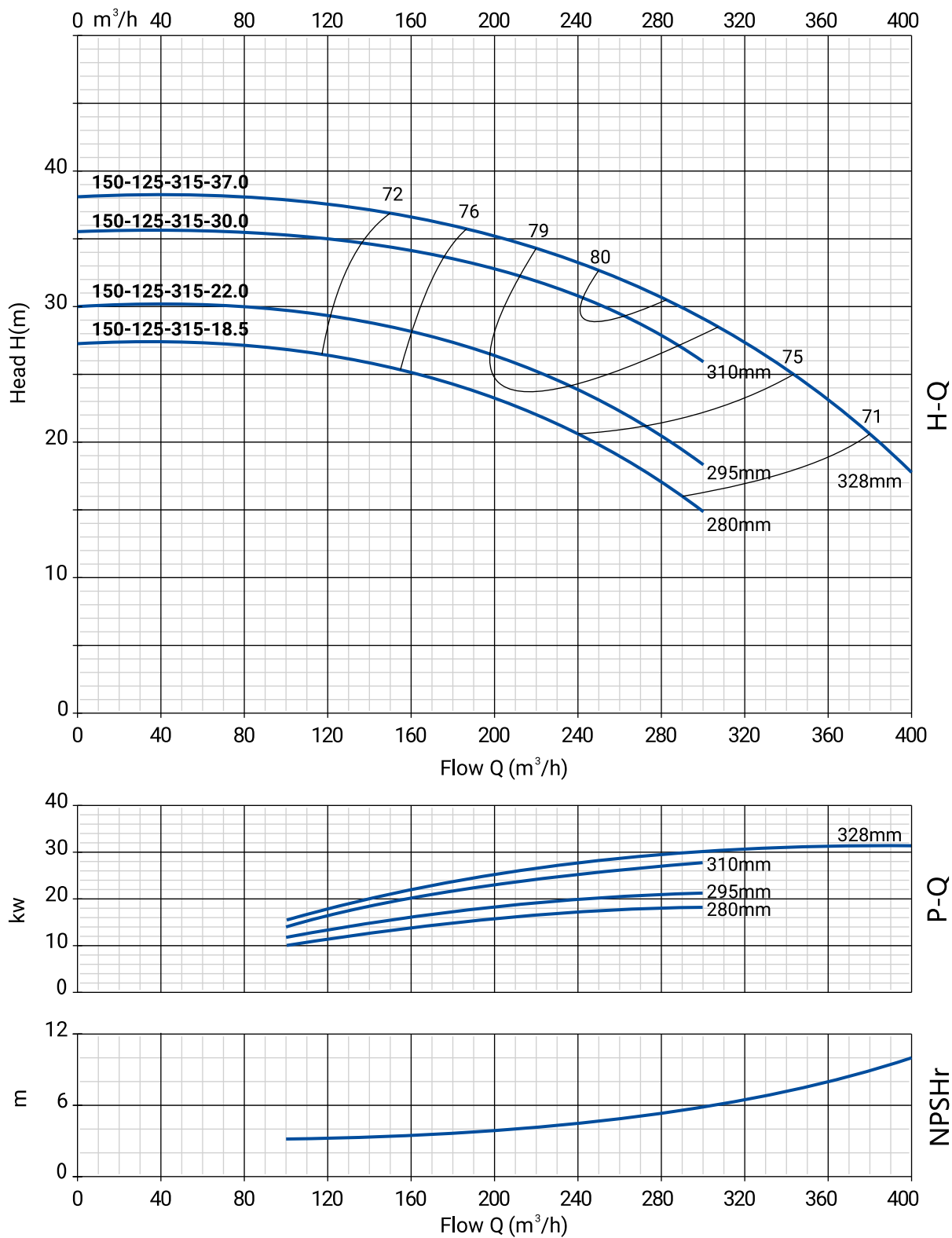

## Номенклатура

Модель	Артикул	Р, кВт	Qн, м³/ч	Нн, м
NBW 150-125-315-18.5/4-380-G-BQQE	21069868	18,5	200	23,5
NBW 150-125-315-22.0/4-380-G-BQQE	21069867	22	216	25,5
NBW 150-125-315-30.0/4-380-G-BQQE	21069866	30	250	30
NBW 150-125-315-37.0/4-380-G-BQQE	21069865	37	265	32

## Размеры

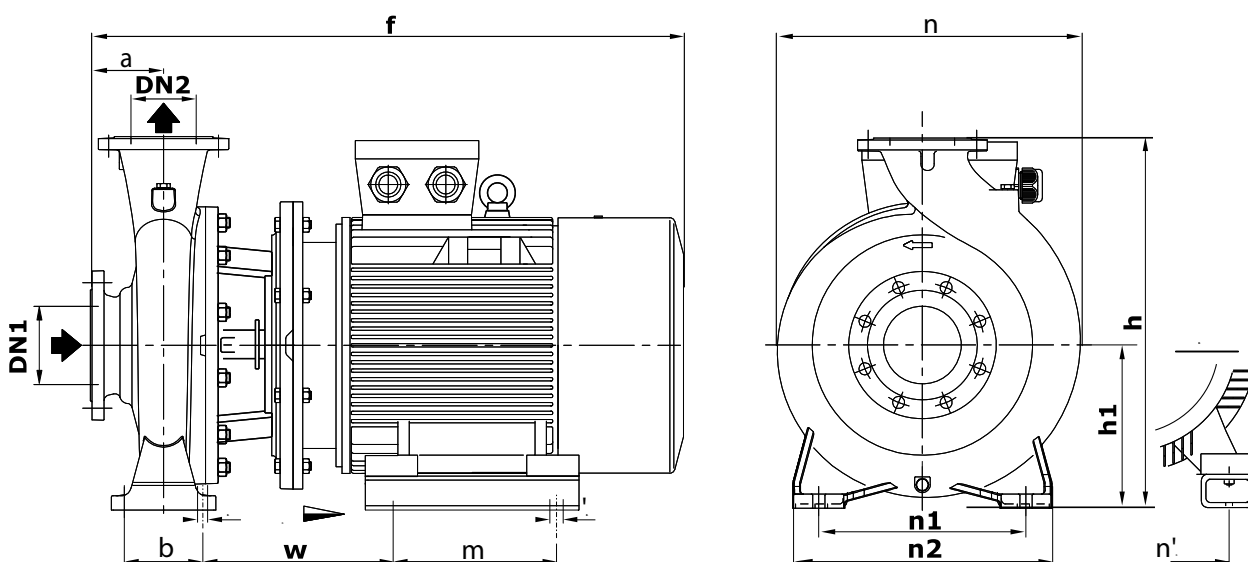

Модель	Габаритные и присоединительные размеры, мм												
	a	f	h	h1	n	n1	n1'	n2	b	w	m	s1	s1'
NBW 150-125-315-18.5/4-380-G-BQQE	140	932	635	280	525	400	254	500	150	283	254	23	15
NBW 150-125-315-22.0/4-380-G-BQQE	140	968	635	280	525	400	279	500	150	296	241	23	15
NBW 150-125-315-30.0/4-380-G-BQQE	140	1059	635	280	525	400	318	500	150	308	305	23	18
NBW 150-125-315-37.0/4-380-G-BQQE	140	1059	635	280	525	400	318	500	150	308	305	23	18

### NBW 200-150-200

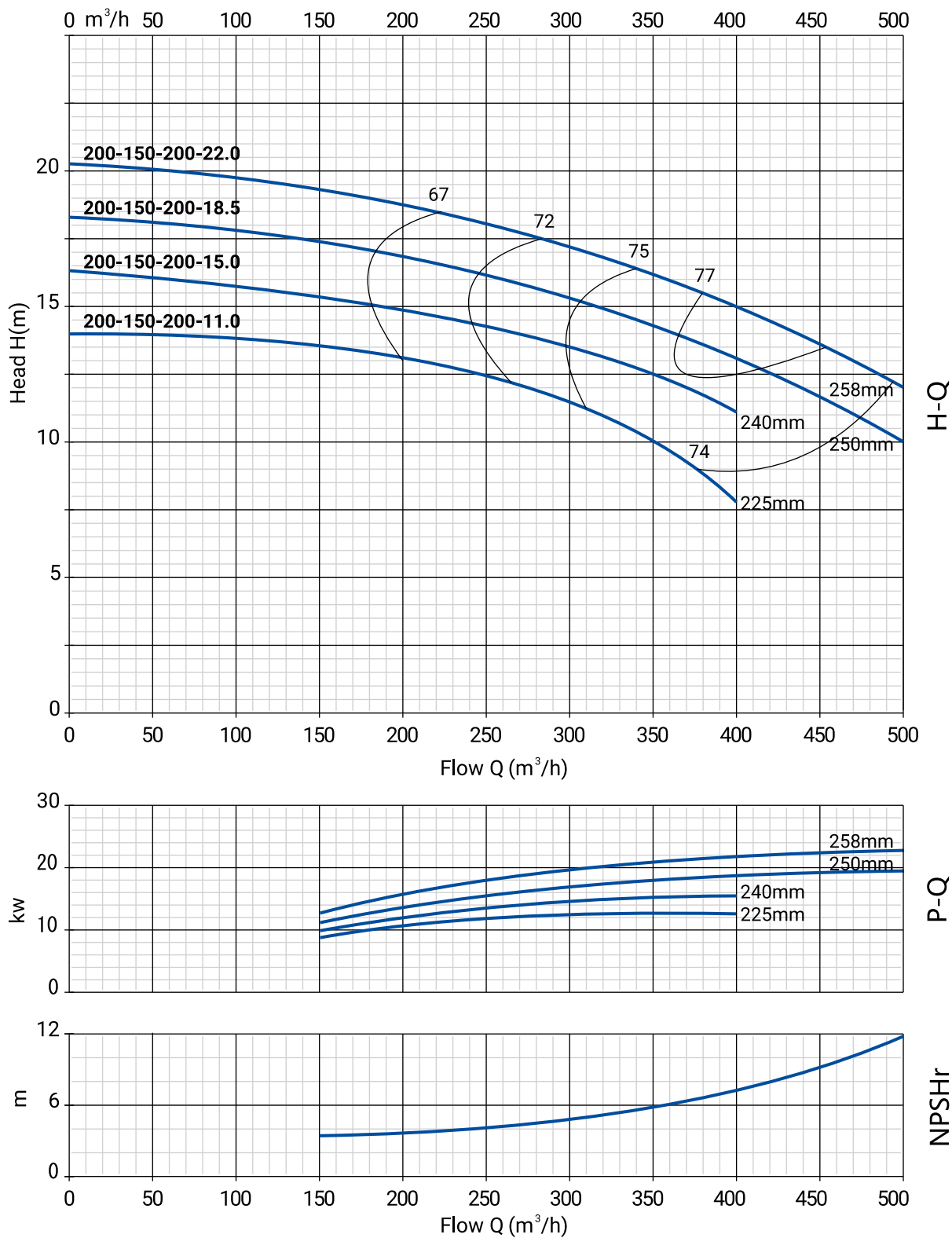

## Номенклатура

Модель	Артикул	Р, кВт	Qн, м³/ч	Нн, м
NBW 200-150-200-11.0/4-380-G-BQQE	21069864	11	310	11,5
NBW 200-150-200-15.0/4-380-G-BQQE	21069863	15	298	13,5
NBW 200-150-200-18.5/4-380-G-BQQE	21069862	18,5	305	15
NBW 200-150-200-22.0/4-380-G-BQQE	21069861	22	340	16,5

## Размеры

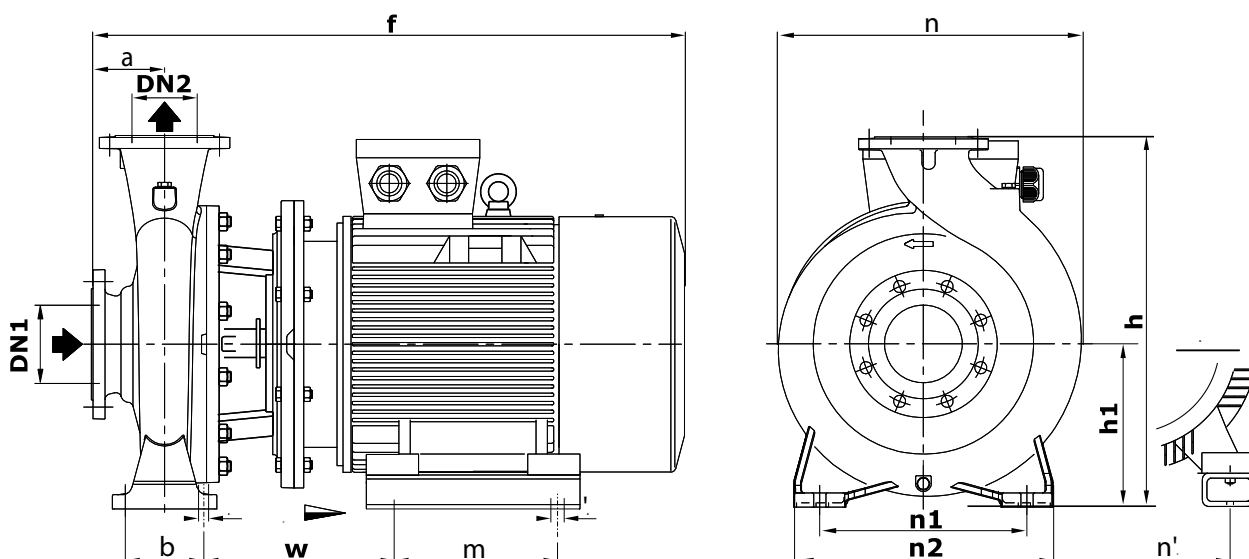

Модель	Габаритные и присоединительные размеры, мм												
	a	f	h	h1	n	n1	n1'	n2	b	w	m	s1	s1'
NBW 200-150-200-11.0/4-380-G-BQQE	160	928	680	280	435	450	254	550	150	303	210	23	15
NBW 200-150-200-15.0/4-380-G-BQQE	160	928	680	280	435	450	254	550	150	303	210	23	15
NBW 200-150-200-18.5/4-380-G-BQQE	160	972	680	280	435	450	254	550	150	303	254	23	15
NBW 200-150-200-22.0/4-380-G-BQQE	160	1008	680	280	435	450	279	550	150	316	241	23	15

# NBW 200-150-250

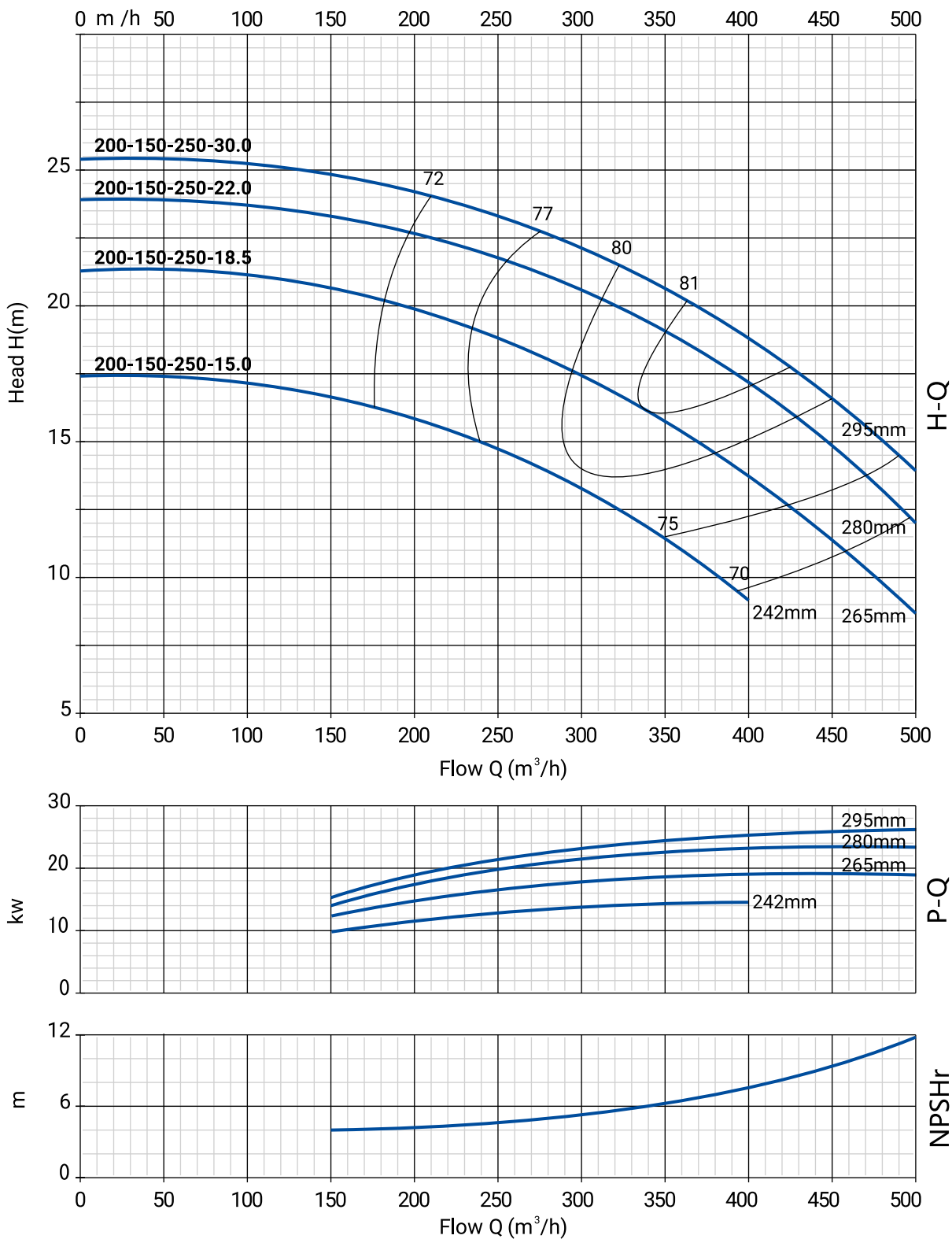

## Номенклатура

Модель	Артикул	Р, кВт	Q <sub>н</sub> , м <sup>3</sup> /ч	Н <sub>н</sub> , м
NBW 200-150-250-15.0/4-380-G-BQQE	21069860	15	290	13,5
NBW 200-150-250-18.5/4-380-G-BQQE	21069859	18,5	340	16
NBW 200-150-250-22.0/4-380-G-BQQE	21069858	22	380	18
NBW 200-150-250-30.0/4-380-G-BQQE	21069857	30	400	19

## Размеры

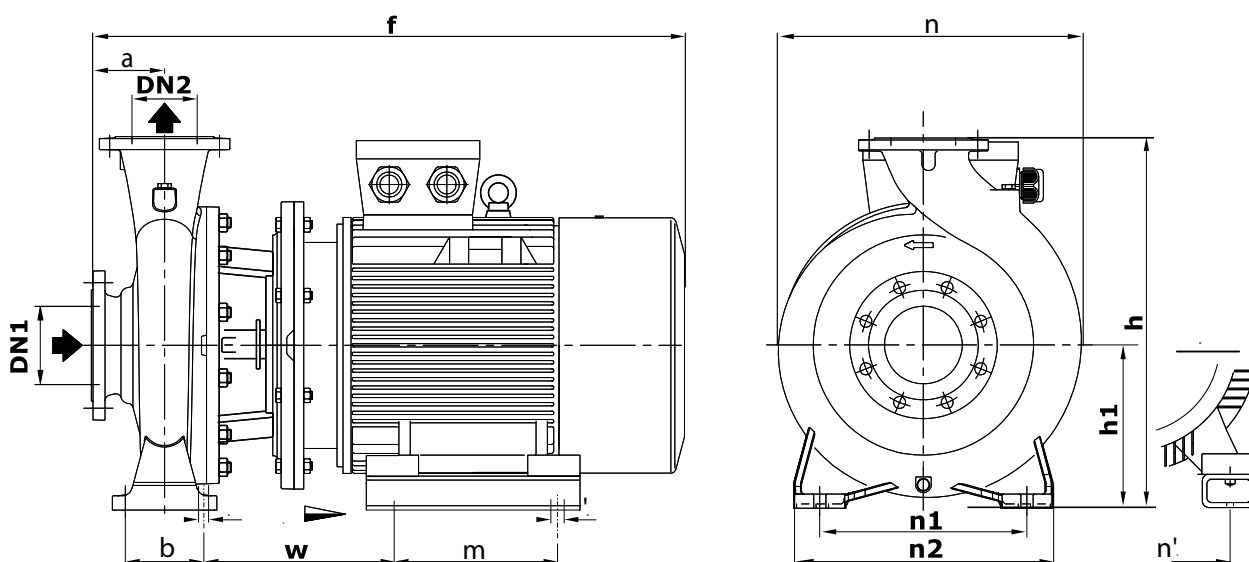

Модель	Габаритные и присоединительные размеры, мм												
	a	f	h	h1	n	n1	n1'	n2	b	w	m	s1	s1'
NBW 200-150-250-15.0/4-380-G-BQQE	160	928	715	280	510	450	254	550	150	303	210	23	15
NBW 200-150-250-18.5/4-380-G-BQQE	160	972	715	280	510	450	254	550	150	303	254	23	15
NBW 200-150-250-22.0/4-380-G-BQQE	160	1008	715	280	510	450	279	550	150	316	241	23	15
NBW 200-150-250-30.0/4-380-G-BQQE	160	1099	715	280	510	450	318	550	150	328	305	23	18

# NBW 200-150-315

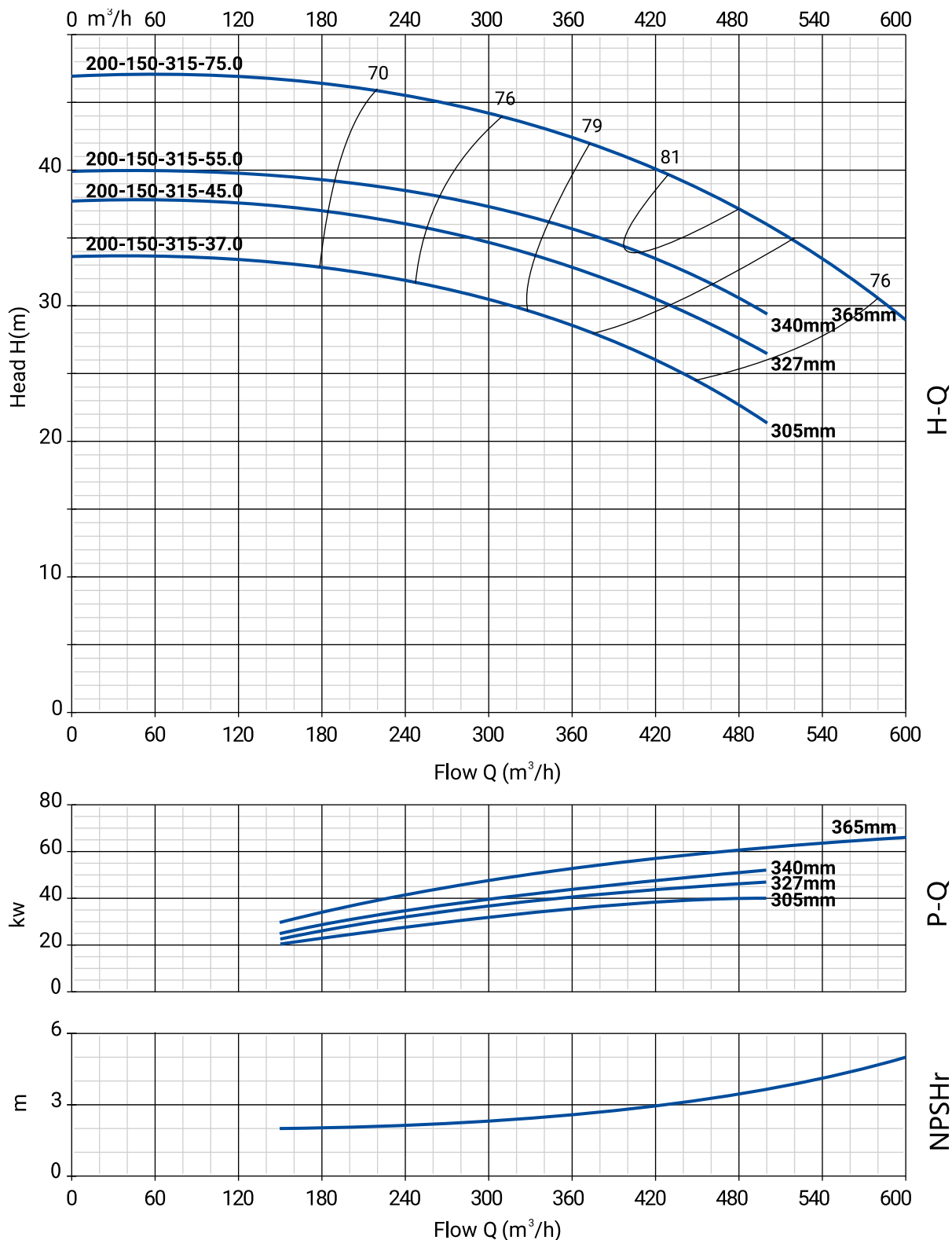

## Номенклатура

Модель	Артикул	Р, кВт	Qн, м³/ч	Нн, м
NBW 200-150-315-37.0/4-380-G-BQQE	21069856	37	348	29,5
NBW 200-150-315-45.0/4-380-G-BQQE	21069855	45	380	32
NBW 200-150-315-55.0/4-380-G-BQQE	21069854	55	400	34
NBW 200-150-315-75.0/4-380-G-BQQE	21069853	75	452	39,5

## Размеры

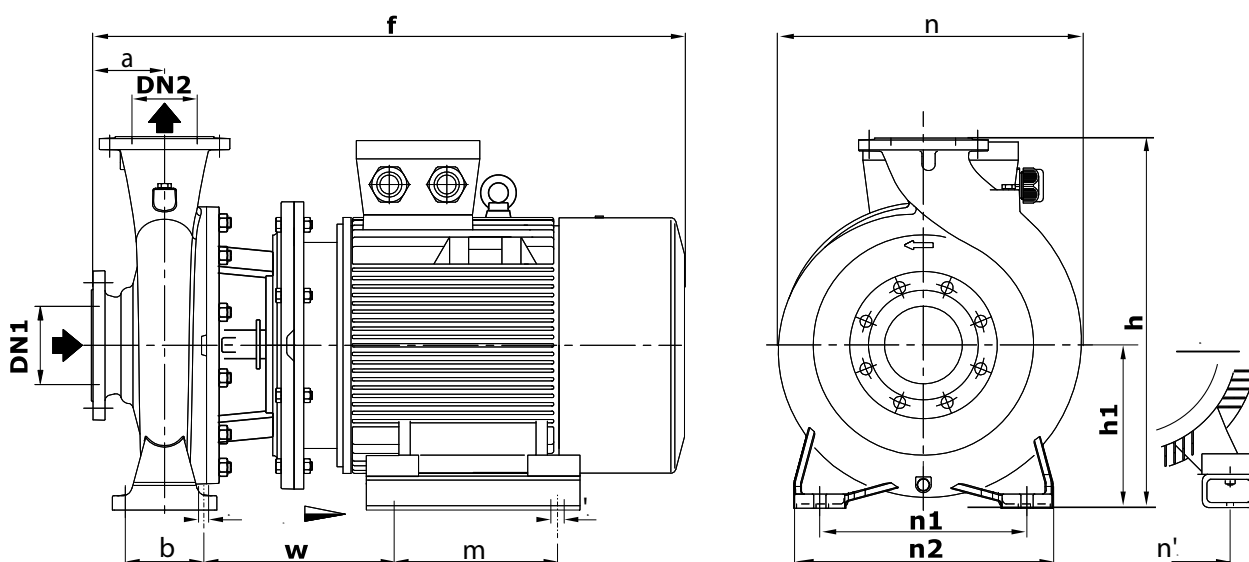

Модель	Габаритные и присоединительные размеры, мм												
	a	f	h	h1	n	n1	n1'	n2	b	w	m	s1	s1'
NBW 200-150-250-30.0/4-380-G-BQQE	160	1099	715	280	510	450	318	550	150	328	305	23	18
NBW 200-150-315-37.0/4-380-G-BQQE	160	1099	740	280	548	450	318	550	150	328	305	23	18
NBW 200-150-315-45.0/4-380-G-BQQE	160	1139	740	280	548	450	356	550	150	344	311	23	18
NBW 200-150-315-55.0/4-380-G-BQQE	160	1230	740	280	548	450	406	550	150	393	349	23	24
NBW 200-150-315-75.0/4-380-G-BQQE	160	1302	740	280	548	450	457	550	150	415	368	23	24

## NBW 200-150-400

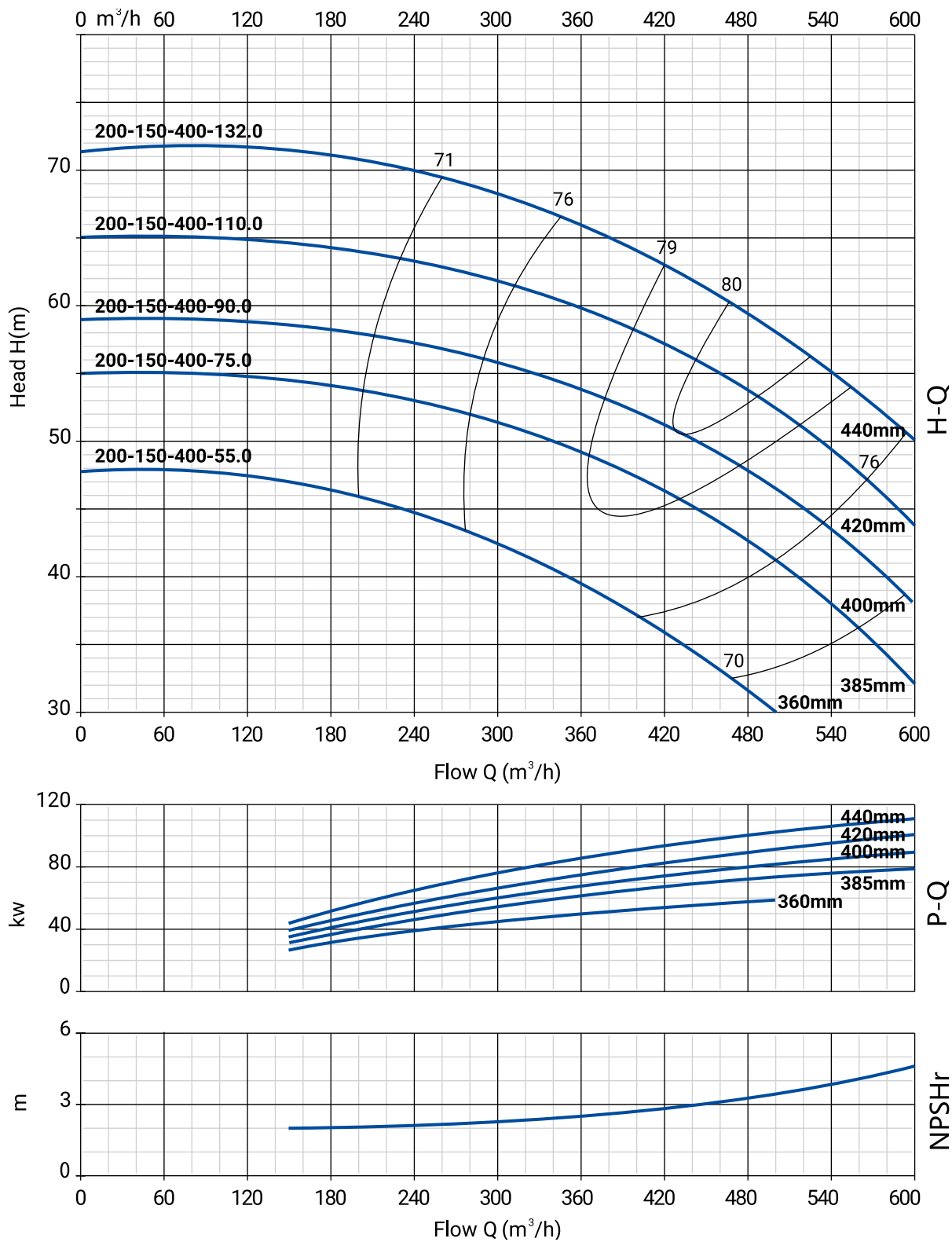

## Номенклатура

Модель	Артикул	Р, кВт	Qн, м³/ч	Нн, м
NBW 200-150-400-110.0/4-380-G-BQQE	21069849	110	464	55
NBW 200-150-400-132.0/4-380-G-BQQE	21069848	132	500	58
NBW 200-150-400-55.0/4-380-G-BQQE	21069852	55	340	40,5
NBW 200-150-400-75.0/4-380-G-BQQE	21069851	75	398	47,5
NBW 200-150-400-90.0/4-380-G-BQQE	21069850	90	430	50,5

## Размеры

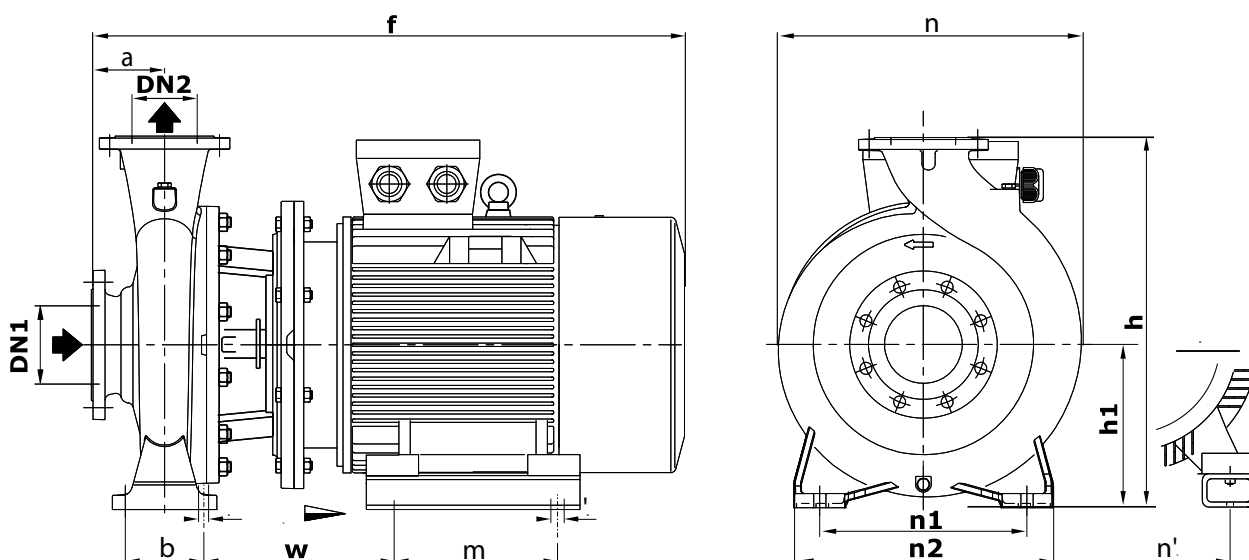

Модель	Габаритные и присоединительные размеры, мм												
	a	f	h	h1	n	n1	n1'	n2	b	w	m	s1	s1'
NBW 200-150-400-110.0/4-380-G-BQQE	160	1514	765	315	623	450	508	550	150	441	406	23	28
NBW 200-150-400-132.0/4-380-G-BQQE	160	1624	765	315	623	450	508	550	150	441	457	23	28
NBW 200-150-400-55.0/4-380-G-BQQE	160	1230	765	315	623	450	406	550	150	393	349	23	24
NBW 200-150-400-75.0/4-380-G-BQQE	160	1302	765	315	623	450	457	550	150	415	368	23	24
NBW 200-150-400-90.0/4-380-G-BQQE	160	1353	765	315	623	450	457	550	150	415	419	23	24

Компания Wellmix оставляет за собой право изменять внешний вид, технические характеристики, комплектацию без дополнительного уведомления потребителей

+7 (3822) 535-100  
info@wellmix-pump.ru  
wellmix-pump.ru  
веллмикс.рф

**02.10.2023**